

Žvejyba Nemune tarp Kauno ir Smalininkų*

Laura Piškinaitė-Kazlauskienė

Lietuvos istorijos institutas

Serėdžius yra įsikūręs pusiaukelėje tarp Kauno ir Smalininkų. Kauno Smalininkų ruože Nemuno vaga tiesėja ir smarkiai praplatėja, vandens nuolydis sumažėja iki 12–10 cm/km. Upės dugnas čia ištiesai smėlėtas, o vagos viduryje ir pakraščiuose nuolatos atsiranda ir nyksta potvynių performuojamos smėlio seklumos bei salos. Jurbarko r. ruože gausu šoninių griovų ir smulkių upelių į slėnį suneštų išplovų, kurios daro vagos dugną šiurkštesnį¹. Kauno Smalininkų ruože Nemuno slėnis yra daug siauresnis negu vidurupyje, tačiau praplatėja upės apsemiamos pievos. Kol nebuvo Kauno HE (pradėta statyti 1955 m., visa galia ėmė veikti 1960 m.), per potvynius Nemuno vandenys užliedavo pievas, kuriose veisėsi naktiniai sliekai – pagrindinis po žiemos išbadėjusių žuvų maistas. Kad potvyniai nesuardytų upės krantų, nuo jų buvo padaryti skersiniai iškyšuliukai – dambos (sukalti kuolai ir sukrauti akmenys), kai kurie gana ilgi, iki 320 m. Žmonės juos vadina *špikdamiais*, *damomis* (ol., angl. *dam*), Steponas Kolupaila – *būnomis*. Iki Smalininkų *dambos* sovietiniais metais buvo du kartus tvarkytos, o prie Smalininkų – darytos vokiečių – ir dabar dar tvirtai laikosi. Viena jų iki šiol vadinama *Madridu*², nes statyta 1939 m., kai Ispanijoje vyko pilietinis karas.

Literatūra ir šaltiniai. 1872 m. pildant Rusijos geografų draugijos Šiaurės vakarų skyriaus parengtą anketą apie žvejybą carinės Rusijos okupuotose teritorijose, užrašyta, kad Vokietijos pusėje, žemiau Tilžės, skersai visą Nemuną yra įtaisytas vielinis tinklas, trukdantis eršketai ir lašišų neršto migracijai šia upe³. Žinutę paskelbė „Kauno gubernijos žinios“ ir 1890 m. perspausdino „Varpas“. Esą dėl šio tinklo aukščiau Smalininkų žvejai sugauna tik mažas lydekaites ir mekšrus, ir labai retai ties Serėdžiumi – eršketai ar lašiša. „Varpas“ teigė, kad prie Kauno žuvų irgi būta daug daugiau. Verslininkai jas gaudydavę dviejose vietose: ties „*karalienės Bonos rūmų*“ griuvėsiais bei Neries ir Nemuno santakoje. Apnykus žuvims, sumažėjo žvejų. Jie ėmėsi kitokių darbų, nes vien iš žūklės prasimaitinti negalėjo. Dėl to Kaune pakilo žuvų kainos. „Varpas“ pastebėjo, kad Lietuva neturi įstatymų, draudžiančių gaudyti Nemune neršiančias žuvis⁴.

Pranas Virakas (1871–1967) 1962 m. aprašė, kaip buvo žvejojama Nemune ties Serėdžiumi jo vaikystės metais⁵. 1969 m. Vladas Dautartas paskelbė straipsnį apie žvejybą Nemune ties gimtuoju Šilelio kai-

*Straipsnis aprobuotas serijos „Lietuvos valsčiai“ Mokslo darbų komisijos. Leidyklai įteiktas 2000 04 21.

¹Basalykas A. Nemuno slėnys, *Nemunas*, Vilnius, 1977, d. 1, p. 26–27.

²Kolupaila S. *Nemunas*, Chicago, 1950, p. 216; *Lietuvos istorijos instituto Etnologijos skyriaus rankraštynas* (toliau – *IIES*), b. 54, l. 1216. Pasakojo Petras Povilaitis, Jurbarko r., Palėkių k.

³*Vilniaus universiteto bibliotekos Rankraščių skyrius* (toliau – *VUB*), f. 34, b. 132, l. 34. Raseinių apskr. Skirstymonių liaudies mokyklos rajonas. Galimas daiktas, kad, kalbėdamas apie žuvų migracijai trukdantį tinklą, pateikėjas turėjo mintyje žemiau Tilžės statytas 2/3 Nemuno pločio užimdavusias užtvaras vėgėlėms gaudyti arba ant Skirvytės statytas užtvaras lašišoms gaudyti.

⁴Q. D. ir K. [Kudirka V.]. Žuvininkystė ir išnykimas žuvų Nemune, *Varpas*, 1890, nr. 7, p. 104. Pastaboje sakoma, kad „Kauno gubernijos žinios“ turbūt meluoja, nes tenai, kur Nemunas atviras dideliems laivams ir garlaiviams, negali būti užtvenktas žuvims. Žuvų sumažėjimo Nemune priežasties siūloma ieškoti Rusijos pusėje.

⁵*IIES*, b. 118, ap. 5, 6.

mu Kauno r. Abu autoriai vardijo upėje sugaunamas žuvis, minėjo jų gaudymo bei laikymo prietaisus, įtaisus tinklams džiauti, plaukiojimo priemones⁶.

Vilniaus universiteto Istorijos fakulteto studentai 1958–1973 m. apklausė kelis Jurbarko r. žvejus⁷, tačiau išsamesni tėra 1958 m. Gedimino Grybo prisiminimai apie žvejybą Nemune Veliuonės apylinkėse. Teresė Pivoriūnaitė 1968 m. apklausė penkis Jurbarko r. žvejus⁸. 1995 m. Nemuno žvejai iš Jurbarko r. Vytautas Bastys (Smalininkai, dabar gyvena Viešvilėje), Algirdas Liuokaitis ir Petras Povilaitis (Pelėkių k.) bei Jonas Vaznys (Smalininkai) patys užrašė savo žvejybos prisiminimus⁹. Šio straipsnio autorė 1992–1995 m. etnografinių ekspedicijų metu tarp Kauno ir Smalininkų apklausė 25 žvejus. Užrašai saugomi Lietuvos istorijos instituto Etnologijos skyriaus rankraštyne¹⁰. Ekspedicijų duomenys yra skelbti 1998 m. autorės monografijoje „Žvejybos istorijos apybraižos“¹¹. Darbas iliustruojamas dailininkų Aušrinės Bareikytės, Mortos Borisovičiūtės, Linos Gardžiulytės, Vytauto Gusto, Irmgardos Kasinskaitės, Igno Kazlausko, Dianos Usačiovaitės ir nenurodytų autorių piešiniais. Iliustracijas spaudai paruošė Rita Butvilienė.

Nemuno žuvis, jų mitybą, ydas tyrė ichtiologai A. Bubinas, K. Gaigalas, A. Gerulaitis, R. Krotas ir J. Maniukas¹². Etnologui žuvininkystė svarbi tiek, kiek verslinių žuvų faunos kiekybiniai ir kokybiniai pokyčiai daro įtakos žvejų veiklai ir pragyvenimui.

Nemuno eksploatavimo tvarka. Iki Antrojo pasaulinio karo Žemės ūkio ministerija vadovavosi senu caro Rusijos įstatymu ir valstybinius vandenis žvejybai nuomojo iš varžytinių. Nemuno varžytinės vykdavo po Naujųjų metų ar prieš liepos 1 d. (nes liepos 1 d. pasibaigdavo *draustinė*) Kaune ir vietinėse miškų urėdijose: Raudondvaryje, Sudarge ir kt. Nemunas buvo suskirstytas 2–14 km ilgio *sklypais (gabalais, plotais, ruožais)*. Kiekvieno *sklypo* nuoma tapdavo visų jame žvejoti suinteresuotųjų bendru rūpesčiu, nes su plukdomaisiais tinklais žmonės žūklavo poromis, su traukiamaisiais – mažiausiai po 2–3, o gaudant stintas – po 8–12 vyrų. XX a. trečiajame dešimtmetyje žvejai kooperuodavosi surinkti nuomos mokesčių ir į varžytines siūsdavo sumanesnį atstovą. Jei varžytines laimėdavo vienas žmogus, teisę žvejoti jis pelningai subnuomodavo. Įgijusių teisę žvejoti tinklai buvo plombuojami. Jei eiguliai pagaudavo žvejojant tinklu be plombos, surašydavo aktą ir skirdavo piniginę baudą.

Zapyškiečiai žvejojo 6 km ilgio ruože tarp Karnavės k. (Rūdžionių gyv.) ir Ovos žiočių. Pagrindinis šio sklypo nuomininkas buvo Brūžės k. gyventojas Sasnauskas, rinkdavęs pinigus iš pageidavusių jų žuvauti toje atkarpoje. Vien Zapyškyje būdavo 11–12 žvejų, kurie laimikį keltu gabeno Kulautuvos žydams. Brūžės kaimo žvejai nuomojosi 5 km upės nuo kaimo iki Vilkių. Surinkęs iš kaimynų pinigų, į varžytines vykdavo Pranas Aliauskas (mirė 1994 m.).

Ties Brūžės kaimu, kairiajame upės krante, gerų žvejų nebuvo, o Krėtkampio, Kriūkų ir Kubilių kaimuose ši darbą išmanė daugelis vyrų. 2 km ruože

⁶Dautartas V. Taip niekas tavęs nemylės..., *Raudondvaris*, Kaunas, 1969, p. 109–115.

⁷VUB, f. 81, b. 125, 140, 141, 857.

⁸IIES, b. 210, ap. 1, 11–14.

⁹IIES, b. 54, ap. 380–383, 399.

¹⁰IIES, b. 1569, ap. 22, 23, 25, 26; b. 1649, ap. 1–5; b. 1650, ap. 10; b. 1702, ap. 1–5,7; b. 1856, ap. 1–7; b. 1857, ap. 1–2.

¹¹Piškinaitė-Kazlauskienė L. *Žvejybos istorijos apybraižos*, Vilnius, 1998, p. 7–105.

¹²Gaigalas K., Gerulaitis A., Krotas R., Maniukas J. Žuvis ir žuvininkystė, *Nemunas*, Vilnius, 1978, d. 2, p. 91–150; Bubinas A., Kublickas A. Žuvų mityba, *Ten pat*, p. 151–166; Krotas R. Žuvų parazitai ir ligos, *Ten pat*, p. 167–182.

tarp Kretkampio ir Žemėsios Panemūnės kaimų kai kada vien iš kairiosios Nemuno pusės žvejodavo 8–9 žvejai plukdomaisiais tinklais. Už 10 tinklų reikėjo mokėti 300 Lt, taigi kiekvienam Kretkampio žvejui per sezoną išeidavo maždaug po 25 Lt. Jei žvejojo daugiau žmonių, – po mažiau. Jančių iš Kretkampio šeima turėjo du tinklus, nes žvejojo visi keturi sūnūs. Dieną jie dirbdavo 18 ha tėvo ūkyje, naktį žvejodavo. Žuvis broliai paroduodavo Vilkijos ar Kauno žydams. „Tikri



žvejai gyveno iš žuvies, o mums Nemunas buvo tik kaip prieduras, tačiau tąsyk apsimokėjo žvejoti“, – sakė Jonas Jančius (gim. 1904 m.)¹³.

Etnologė
Laura Piškinaitė-
Kazlauskienė.
2000 m.

Apie 8 km ilgio ruože tarp Nykės žiočių ir Gelėžiaus upelio žvejojo broliai Jarošaičiai ir Bakas su vaikais iš Veliunos, taip pat Kubilių k. gyventojas Balnys su sūnumi. Klemenas Jasaitis iš Kidulių minėjo, kad Plókščių vls. Jotėškių k. plotas būdavo nuo Armenės upelio žiočių iki Plokščių (12 km), veliuoniškių – nuo buvusios Veliunos priplaukos iki Parevių dvaro (prie Kauno ir Raseinių apskričių ribos), ilgas 14 km ruožas buvo tarp Šilinės k. ir Mítuvos žiočių (dėl jo varžydavosi Jurbarko ir Karališkių žvejai); toliau – nuo Mítuvos žiočių iki Šarkaus sandėlio (tai miškų plukdytojų sandėlis, buvęs apie 5 km žemiau Kalnėnų k.) – 8 km, toliau ruožas nuo Šarkaus sandėlio iki sienos su Vokietija – 5 km. Ties Kiduliais paprastai žvejodavo 10–12 tinklų ir nuoma porai vyrų su laivu būdavo po 10–12 Lt per metus. Žvejų pora per pavasario sezoną uždirbdavo 600–700 Lt per mėnesį, rudens – iki 500 Lt. Taigi nuomą susimokėdavo per naktį sugauta žuvimi¹⁴. Stasys Oržekauskas (gim. 1926 m.) iš Paštuvės k. minėjo, kad nuomos mokestis ir tinklas, kurį žvejai išigydavo pas Kauno žydą Rubiną skolon, prilygo dviejų karvių kainai, nes skolintojas reikalavo atsiskaityti grynaisiais. Žvejams pinigų reikėjo ūkio reikalams, duonai, tad iki jie surinkdavo sumą skolai gražinti, augdavo procentai.

Panemunių žvejai neapsiribojo žvejyba vien Nemune. Antai Grinaičių k. žvejai nuomojo Šakių r. Sudargo lankų ežerą, prie kurio buvo ūkininkų žemės. Sudarge, Telckio restorane, susirinkdavo visi suinteresuoti asmenys, žvejai pavaišindavo ūkininkus ir sumokėdavo sutartus nuompinigių už teisę žvejoti traukiamuoju tinklu.

Antrojo pasaulinio karo metai Nemuno žvejams buvo neramūs. Baimindamiesi, kad nepagautų vokiečiai, Brūžės k. žvejai apsistodavo vienoje iš salų ir ten nakvodavo. Visi žvejai vokiečiams privalėjo nuo valties duoti 4–5 centnerius (1 cnt – 50 kg) žuvų per metus. Karo ir pokario metais geri šaukiamojo amžiaus žvejai buvo atleisti nuo karinės prievolės.

Lietuvą okupavus Sovietų Sąjungai, buvo įsteigtas Kauno žuvų ūkis. Jam priklausė 1940–1941 m. sukurtos Nemuno žvejų artelės. Tarp Kauno ir Veliunos žvejojo Kauno artelė, tarp Veliunos ir Gėgės žiočių – Skirsnemunės artelė. Jose dirbo apie 300 vyrų (maždaug po 150 kiekvie-

¹³IIES, b. 1649, l. 17.

¹⁴IIES, b. 210, l. 1.

noje). Daugiausia tai buvo prieškarinio žvejai, turėję savo inventorių. Tačiau į žvejybą metėsi ir iki tol su vandeniu nieko bendra neturėję žmonės. Žvejai pirkosi tankius tinklus, kuriuos iš Latvijos parūpindavo artelių pirmininkai, patys mezgėsi *retikus* ir patys trisienius tinklus *apstatydavo*.

Valtyse *į vieną ranką* dažniausiai dirbo giminės. Antai Kauno artelės Brūžės k. brigados 7 valtyse dirbo: 1) Stasys Oržekauskas su seneliu, 2) broliai Povilas ir Jonas Sasnauskai, 3) jų broliai Kazimieras su Mataušu, 4) Pranas Alinauskas su dėde Mataušu Alinausku, 5) broliai Vincas ir Stasys Sasnauskai, 6) broliai Adolfas ir Kazimieras Sasnauskai, 7) Juozas Sasnauskas su sūnumi Kazimieru. Su irklinėmis valtimis Brūžės brigada žuvavo tarp Kulautuvos ir Vilkijos, kai išsigijo motorines – tarp Kauno ir Jurbarko.

Skirsnemunės artelėje buvo 8 brigados: Veliuonos, Raudonės, Skirsnemunės (Molėnės), Jurbarko (Kalnėnų), Palėkių, Smalininkų, Bitėnų, Nausėdų. Dvi pastarosios turėjo pirmenybę žuvauti Ragainės atkarpoje. Jurbarko (Kalnėnų) brigadoje dirbo Jonas Šimkus (brigadininkas), Vladas Povilaitis, Simeonas Audiejus, broliai Antanas ir Jonas Stankaičiai. V. Povilaitis turėjo nuosavą traukiamąjį tinklą. Juo žuvys buvo gaudomos vasarą, kai vanduo *susieidavo* į vagą: 2 žmonės likdavo krante, 2 plaukė valtimi. Traukti tinklą padėdavo kaimynai. Per dieną būdavo ištraukiama iki 10 valksmų. Dalybose 2/3 laimikio tekdavo tinklo savininkui, 1/3 – žvejams ir talkininkams. Visi žvejai turėjo nuosavas valtis ir tinklus plukdė su padėjėjais. Pvz., Stankaičiui, Povilaičiui ir Audiejui padėdavo Stankaičio žentas Bronius Žilaitis. Stankaitis kartais žvejodavo su sūnumi Rimantu. Su Povilaičiu žvejojo Jus-



Nemuno žvejų artelės vyrai 1950 m.

Iš Lietuvos centrinio valstybės archyvo fondų



Nemuno žvejų artelės vyrai 1950 m. liepą.

Iš Lietuvos centrinio valstybės archyvo fondų

tinus Kaminskas, kartais – žmona (ji metė tinklą ir rinko iš jo žuvis, vyras irklavo ir tinklą traukė). 1953–1963 m. Povilas Petraitis dažnai žvejodavo su Šimkumi, padėdavo Stankaičiui. Padėjėjai nebuvo išiforminę kaip žvejai, už darbą jiems buvo atlyginama žuvimis. P. Petraitis pamena, kad jo pareiga buvo traukti tinklą, o žvejys tuo metu reguliavo valtį. Kai žvejys irklavo *į viršų* (t. y. prieš srovę), padėjėjas turėdavo išimti žuvis ir sutvarkyti tinklą. Po kiekvieno plaukimo į krantą laimikio nenešdavo, tik ryte, parplaukę ties namais, į valtį sumestas žuvis dalijosi, krovėsi į maišus ir ant pečių nešėsi namo. Iš pradžių, pasak Petraičio, dalijo pats žvejys Stankaitis: sau dvi dideles, jam vieną mažą. Todėl ilgainiui, neva norėdamas sutaupti laiko, jau plaukiant aukštyn, ėmė dalyti pats: sau 1 didelę, žvejui 2 mažas. Kai tinklą plukdydavo vienos šeimos nariai, visas laimikis likdavo jiems, nors žvejoti su namiškiais oficialiai buvo draudžiama.

Jei pažvejoti eidavo abu padėjėjai, P. Petraitis su J. Kaminsku, sugautas žuvis jie dalydavosi per pusę. Žuvų Nemune buvo daug, tad žvejai nepyko, kad padėjėjai žvejoja sau. Žiemą žvejai ir padėjėjai *pas pečių sėdėjo* – tinklus taisė. Darbus jiems skirstė brigadininkas: vieni tinklus mezgė, kiti *statė*, tretie taisė, darė svorelius, plūdes ir pan.

Nuo 1950 m. artelių žvejams buvo leista plaukti gaudyti žiobrių ir stintų iki Tilžės. Važiuodami iš Lietuvos „į Vokietiją“, žvejai pasiimdavo 2–3 padėjėjus, būvusius ūkininkus. Apie piniginių atlyginimą tie ir nesvajėjo. „*Jie gi badu miršta, duodavom kibirą stintų*“, – sakė žvejai. Už žuvis talkinti traukiant tinklus ateidavo kaimų žmonės, iš miestų atvykę pažįstami. Vytautas Bastys minėjo, kad pokario metais žmonės buvo alkani ir nuplyšę, tad jų žvejotose vietose tarp Smalininkų ir Rusnės abiejų Nemuno pusių liaudis gerbė vyrus ilgais guminiiais batais ir mielai vaišino juos, o žvejai labai pigiai parduodavo vietiniams žuvų. Kai žvejai ilgesniam laikui išvykdavo iš namų, jų moterys plukdomaisiais tinkliukais pasižiuvaudavo pačios.

Artelės egzistavo iki penktojo dešimtmečio pabaigos. Pamažu aprūpinimas inventoriumi darėsi labiau centralizuotas, t. y. jį gaudavo tik įvykdę planus žvejai. Kauno žuvų trestas žuvis pradėjo surinkinėti motorlaiviu ir gabeno į krantą, iš kur mašinomis vežė į Smalininkų ledainę, o surinkę didesnę kiekį – į Kauno žuvų perdirbimo fabriką.

1948–1949 m. buvo įsteigti žvejų kolūkiai: „Nemunas“ (Kaune), „Nemuno žvejys“ (Skirsnemunėje), „Telmanas“ (Rusnėje). Užtvėnkus Nemuną, pradžioje bendrai žvejojo 2 brigados: viena mariose, antra – vidurupyje iki Prienų. Vėliau jos buvo atskirtos: mariose buvo paliktos 6 valtys (12 žmonių), vidurupyje – 3 valtys (6 žmonės). Tarp Kauno marių ir Armenos žiočių buvo kolūkio „Nemunas“ vandenys, o tarp Armenos žiočių ir Smalininkų – kolūkio „Nemuno žvejys“. Už Smalininkų iki Šiliniškų buvo bendri vandenys, o Nemunas tarp Šiliniškų ir Rusnės 14 metų priklausė Rusnės žuvininkystės ūkiui. 1954 m. „Nemunas“ ir „Nemuno žvejys“ buvo sujungti į vieną kolūkį su administraciniu centru Kaune. 1960 m. jis buvo pertvarkytas į Kauno žuvininkystės ūkį, kuris 1970 m. prijungtas prie Išlaužo žuvininkystės ūkio.

Nuo 1960 m. pradėjus limituoti žiobrių, lašišų ir kitų žuvų gaudymą, žvejyba Nemuno žemupyje pamažu nunyko. Ilgiausiai ir aktyviausiai dar žvejota Ragainės atkarpoje ir deltoje. Pasak Petro Povilaičio iš Palėkių k., iš 300 žemupio žvejų 1995 m.

Nemune buvo likę tik 4, ir tai dirbantys Rusnės žuvininkystės ūkyje¹⁵. 1988 m. Kazys Gaigalas pagrįstai rašė, kad išnykus žvejams verslininkams Nemuno žemumys su intakais virto meškeriotųjų valdomis, brakonierių ir Kaliningrado srityje prie rajonų vartotojų kooperatyvų susikūrusių nedidelių žvejų brigadų naktinės veiklos poligonu¹⁶.

Žvejai ir jų buitis. Tarpukariu prie Nemuno nebuvo nė vieno kaimo ar miestelio be žvejų. Vieni buvo profesionalai, kiti derino pomėgį žuvauti su ūkininkavimu, treči nueidavo prie upės tik pasigauti sau žuvelę. Profesionalais tapdavo bežemiai ir mažžemiai paupio kaimų gyventojai bei smulkūs miestelėnai. Pardavę gerąsias žuvis jie gaudavo pinigų duonai, drabužiams, kitiems būtiniams reikalams, o prastesnėmis maitino savo dažnai gausias šeimas. „*Ant žuvis ir už žuvį užaugome*“, – sakė Zapyškyje gimę broliai Aleksandras ir Bonaventūras Sandanavičiai, kurių tėvai turėjo 25 arus žemės ir 12 vaikų. Šiam taikiam žvejų ekonominės būklės apibūdinimui pritartų ne vienas tūkstantis panemuniečių¹⁷.

Siaurame Nemuno slėnyje tarp Kauno ir Smalininkų prie upės glaudėsi gyvenvietės, kuriose dalis žmonių turėjo tik 0,5–1 ha žemės ir vertėsi žvejyba. Profesionalių žvejų būta Paštuvos k., Vilkijoje, Veliuonojė, Jurbarke, Greičiū ir Palėkių kaimuose, Smalininkuose, be to, Zapyškyje, Kriūkuosė, Kiduliuosė, Sudarge ir kitur. Pvz., Brūžės kaime visi 10 gyventojų buvo žvejai. Jie neturėjo pievų, todėl karvutėms šieną ir šiaudus pirkdavosi iš ūkininkų, gyvenusių *ant kalno* – Bubiū, Dūlių (dabar Batniavė) ir kt. kaimuose. Ganyti svetimame miške buvo draudžiama, o peržengusiam ribas grėsė 5 Lt bauda. Savo sklypeliuose žvejai pasisėdavo linų, sodino bulves. Didesnės šeimos dalį bulvių sodino ūkininkų žemėje ir atsilygindavo žuvimis. Kas turėjo vieną dvi kiaules, grūdus pirkosi Vilkijos turguje.

Žūklės sezono metu žvejai tapdavo pranašesni už medžiotojus, nes kasdien turėjo ką valgyti. Tai liudija Seredžiuje užrašytas posakis: „*Medžiotojas dieną prasi- valkiojęs vakare vyžas lopo, žvejys dieną pražvejojęs vakare žuvis kepa*“¹⁸. Iki Antrojo pasaulinio karo žvejyba Nemune buvo sezoninė*. „*Kai užstato Nemuną, nežuovom*“, – sakė Kazimieras Šimkevičius iš Molynės k. Kai kur, tiesa, *maža žūklė* buvo, t. y. vienas kitas žvejys, prasikirtęs eketėlę, pastatydavo metinį. Apskritai nuo šv. Onos (liepos 26 d.) žuvis būdavo mažiau, nors paklausa nemažėjo ir kainos kildavo. Todėl žvejams, ypač bežemiams, vasarą reikėjo dirbti labai intensyviai ir apskaičiuoti, kaip pragyventi žiemą. Ne veltui žmonės juokavo: „*Vasarą žvejai be žmonių, žiemą be pinigų*“¹⁹. Kad netektų badauti, žvejai neniekino jokio darbo: kirto mišką, plukdė sielius, aptarnavo vandens kelią, kai kas laikė nuomininkus ar vasarotojus. Kas mokėjo koki amatą, vertėsi juo. Pvz., Antano Blaževičiaus senelis, Vilkijoje turėjęs 5 arus žemės, gyveno landynėje, bet buvo neblogas batsiuovys ir bitininkas.

Vis dėlto išgyventi buvo nelengva ir pavasarį, minėjo žvejai, – „*labai liesas išėini po žiemos*“. Todėl suprantamos pavasarinės žmonių nuotaikos, kurias Algirdas Liukaitis iš Palėkių k. nusakė taip: „*Kaip katinai žiūri į lašinius, taip ir*

¹⁵IIES, b. 54, l. 1217.

¹⁶Gaigalas K. Mirštantis Nemunas, *Mūsų gamta*, Vilnius, 1988, nr. 7, p. 2–3.

¹⁷„Lietuvos žinios“ (1937, lapkr. 22, nr. 266, p. 7) rašė, kad prie Nemuno gyvena apie 2 500 žmonių, kurių pragyvenimo pagrindas yra žvejyba.

¹⁸IIES, b. 118, l. 62.

*Nemunas užšąla vidutiniškai apie gruodžio 20 d., o ledus laužia kovo 20 d. Šiltomis žiemomis Nemunas būna užšalęs daug trumpiau.

¹⁹IIES, b. 1569, l. 54. Pasakojo K. Šimkevičius, Jurbarko r. Molynės k.

mes, žvejai, nuo Palėkių kalno žiūrėdavome į prasidėjusį pavasario ledonešį²⁰. Pradėjus tirpti sniegui ir tvinti upei, Vilkijos žvejai džiaugdavosi: „Jau karvukė tvinksta, jau karvukė tvinksta“²¹. Išties daugybei neturėjusių net savos karvutės žmonių Nemunas buvo lyg tikra pieninga, tiksliau žuvinga karvė. Todėl kai tik atsiverdavo lede pro peršą, žvejai kuo greičiausiai puldavo valtimis į Nemuną, kad pagautų pirmąją žuvį. Tai buvo lyg tradicija. Šitai suprantama, nes „ledui išėjus, pinigas šviežias“.

Norint tapti geru žveju, nereikėjo baigti jokių universitetų, niekur nebuvo parašyta, kaip dirbti. Visa, kas susiję su žvejyba, žvejai turėjo suprasti patys, visas išmones, kaip pergudrauti žuvis, sugalvodavo ir išbandydavo patys. Sunkios darbo sąlygos ugdė vyrų ištvermę ir sumanumą. „Tikras žvejys – tai gamtos paukštis, kuris nebijo nieko: ar ant jo lytų, ar snigtų, audros draskytų. Žvejai niekad negali pyktis su gamta, jie gali tik prie jos prisitaikyti, jie turi žinoti vėjus, mėnulio fazes, numatyti audras ir liūtis, nes žuvis savo stichijoje yra daug kartų pranašesnė už žmones“²², – teigė Vytautas Bastys. „Piemuo, kareivis ir žvejys – lygūs draugai“²³, – sakė Stasys Oržekauskas. Išties tarp užsigrūdinusių žvejų būta ilgaamžių. Povilo Sasnausko (gim. 1905 m.) teigimu, jo senelis, Jurgis Sasnauskas iš Brūžės k., miręs po Pirmojo pasaulinio karo, gyveno 115 metų ir, būdamas 100 metų amžiaus, dar žvejojė²⁴.

Žvejybos sėkmę lėmė praktika. Tačiau praktikai įgyti reikėjo laiko ir kantrybės, užmiršti miegą ir valgį, ypač kai prasidėdavo žuvų traukimas nerštinės migracijos metu. „Žvejo duona labai sunkiai uždirbama. 25 metus žvejojau, 15 metų naktimis nemiegojau, nes tekančiame vandenyje žuvis daugiausia gaudomos nakčia, dieną tik tuomet, kai po lietaus susidrumsčia vanduo. Už plūgo lengviau čiupinėti negu žvejoti“²⁵, – prisiminė V. Bastys. „Nors sunkus žvejo pragyvenimas, tačiau gal prigimtis traukia prie šito darbo“²⁶, – samprotavo K. Šimkevičius. Tikrais Nemuno žvejais iš tiesų tapdavo tik tie, kuriems upės artumas buvo įaugęs į kraują, kurie, kaip zapyškietis Bonaventūras Sandanavičius, galėjo pasakyti: „Aš turiu jausti vandenį“²⁷.

Užaugę prie vandens ir jį jaučiantys 8–9 metų berniukai eidavo padėti seneliams ir tėvams, nors iš vaikų buvo maža nauda, nes žvejyboje reikia jėgos. Į tikrą žvejybą jaunuolius pradėdavo imti nuo 15–16 metų, nes „jaunesni nevaliojo“ dar ir dėl to, kad daugiausia buvo žvejojama naktimis. „Visur stengiausi pavaduoti senelį, tik vieno prašiau, – duok man išsimiegoti“²⁸, – prisiminė vaikystę S. Oržekauskas. Vaikams buvo pavadami paprastesni, lengvesni darbai, pvz., rudenį per laponešį valyti tinklus, kuriuose ištrigdavo gal kilogramas žuvų ir daugybė lapų. Tik bėdos spiriami berniukai pradėdavo dirbti jaunesni. 1943 m. mirus tėvui, vienuolikmetį Kazimierą Šimkevičių (gim. 1937 m.) į savo valtį paėmė tėvo pusbroliis. „Pradžioje irklus traukiojau. Bėgo laikas, keitėsi draugai. Taip ir užaugau ant valtės“²⁹, – kalbėjo žvejys. Viktoras Grigaitis (gim. 1943 m.) iš Paštuvos k. nuo 14 metų pavadavo tėvą, o Jonas Vaznys su tėvu pradėjo žvejoti 13 metų. Mokyklinio amžiaus berniukai, o ir mergaitės, buvo nepamainomi talkininkai tinklams megzti. „Buvo taip įgudęs, kad ruošdamas pamokas mezgiau“, – sakė K. Šimkevičius.

Žvejai stebėjo, kuris berniukas yra ukvatnas, nesvarbu, kad ir brakonieriauti

²⁰IIES, b. 54, l. 1211.

²¹IIES, b. 1856, l. 21. Pasakojo A. Blaževičius, gim. 1920 m.

²²IIES, b. 1856, l. 29.

²³IIES, b. 1856, l. 13.

²⁴IIES, b. 1856, l. 31.

²⁵IIES, b. 54, l. 1206.

²⁶IIES, b. 1569, l. 59.

²⁷IIES, b. 1857, l. 8.

²⁸IIES, b. 1856, l. 7.

²⁹IIES, b. 1569, l. 58.

linkęs. Tai tik rodė, kad jis taps patyrusiu žvejoti tekančiame vandenyje, nes „*žvejoję balose (ežeriniai) ant upės dirbti nemokėjo*“. Kai prirėkdavo naujo žmogaus, vyrai turėjo patys jį susirasti ir pristatyti administracijai. Naują žvejai saugojo, kad kokia nelaimė neatsitiktų, o jis po pirmos algos draugus pavaišindavo.

Kaip būdinga žvejams, nemuniškiai irgi buvo azartiški, stengėsi vieni kitus pergudrauti. Būdavo, kad kitiems matant tą patį žiobrį kelis kartus kišdavo į dėžę, atseit daug sugavo. Jei suplėšydavo tinklą, nesakydavo kur. Trumpai tariant, „*vandenį drumskime bendrai, bet žuvį gaudykime atskirai*“³⁰. Toks žvejų elgesys iš dalies psichologiškai pateisinamas, nes iki Antrojo pasaulinio karo žuvų pasiūla diktavo kainas. Tačiau vyrai minėjo, kad pokario metais tarp kauniečių, su kuriais susitikdavo žvejodami Šilutės r., buvo atviresnių, nevengusių pasidalyti patirtimi žvejų.

Žvejų darbas ypatingas tuo, kad bet kokiomis oro sąlygomis dirbama ant vandens po atviru dangumi. Kartais net šventes tekdavo švęsti prie Nemuno, nes per Velykas ėjo stintos, per Kalėdas – vėgėlės. Tad vyrų sveikata ir darbingumas labai priklausė nuo tinkamų drabužių ir apavo. Nors buvo sakoma, kad „*žuvys nemėgsta sausų žvejo kelnių*“³¹, tačiau Petras Povilaitis iš Palėkių k. teigė, jog jo tėvas Adomas, broliai Endrius, Petras ir Jurgis Ūtupiai bei jų proseneliai buvę tokie gudrūs žvejai, kad, išėję žvejoti su medinėmis klumpaitėmis, namo grįždavę sausomis kojomis. Jo kartos žvejai to jau nesugebėję³². Kol nebuvo guminių batų, vasarą vyrai žvejojo basi. Prieš Antrąjį pasaulinį karą guminių batų pirkti buvo (kainavo 18 Lt), tačiau žvejai dažniau avėjo odinius aulinius batus. Nudilus jų padams, prie aulų prisikaldavo medinius padus. Medpadžiai su odos ar brezento aulu (*šklumpės*) buvo avimi rudenį, apsukus kojas autais. Vandenyje nuolat mirkstančius batus reikėjo prižiūrėti: tepti oksoliu, džiovinti. Karo metais žvejai avėjo klumpes, sovietmečiu – guminius batus, į juos įdėję veltinį padą, užsimovę vienerias arba dvejas vilnones kojines.

Paprastai žvejai dirbdavo plikomis rankomis. Vėlyvą rudenį ir žiemą užgeltas rankas sukryžiovę *atsimušdavo* sau tarp peties ir alkūnės. Artelių žvejai būdavo ap rūpinti guminėmis pirštinėmis, tačiau jas mūvėjo tik rinkdami iš tinklų vėgėles.

Tarpukariu žvejai rudenį dėvėjo namų darbo milines ar sermėgas bei rudines (pakulines) kelnes. Pokario metais – medžiaginius puspalcčius ir darbines kelnes. Vėliau kasmet gaudavo guminius batus ir kas dveji metai – geltonos ar žalios spalvos gumotus rūbus: lietpalcčius, prijuostes, kelnes, pirštines, kojines. Kai žvejai perprato prekybos su Karaliaučiaus srities kariškiais naudą, pasirūpindavo gauti vatinių kelnių ir puspalcčių. Ant jų užsitraukdavo kombinezoną. Vyrai mėgo dirbti su kepurėmis: vasarą su graižinėmis (*brylinėmis*), rudenį su ausinėmis.

Sovietų valdžia už žuvis mokėjo menkai, o planai buvo dideli. Per metus viena valtis (2 vyrai) valstybei turėjo pagauti po 15 tonų žuvis. Žvejų pečius slėgė socialistiniai išpareigojimai ir lenktyniavimas. Po 1961 m. pinigų reformos gerais metais per mėnesį jiems pavykdavo uždirbti iki 220 rb, prastais metais – 150 rb. Tačiau žuvis maistui žvejo šeimai visada užteko. Be to, kolūkiniais metais žvejai turėjo po 60 arų žemės, didesnę ar mažesnę ūkelį.

Dažnai vyrams tekdavo dirbti po 20 val. per parą, o pasnausti – valtyse.

³⁰IIES, b. 118, l. 61.

³¹Ten pat.

³²IIES, b. 54, l. 1217.

Antanas Galaunė iš Kauno minėjo, kad, išimetus kiek žolių į valtį galą, su vatine jau nesušaldavo, o jei dar turėjo pasikeisti atsarginius autus, tai visai gerai. Žvejojusieji Nemune Šilutės r. turėjo rūpintis rimtesne pastoge, nes lapkričio mėnesį pasitaikydavo šlapdriabū. Jie iš šiaudų statėsi būdas, iš burių darėsi užuovėjas: kotą paguldydavo ant žemės, 2 m ilgio ir 1,5 m pločio medžiagą nuožulniai pakeldavo aukštyrą ir kampuose paremdavo į žemę įbestais ramsčiais. Užuovėjos vidinėje pusėje žvejai pamesdavo šiaudų, ant kurių pavargę priguldavo, kuo nors užsikloję. Jei vietoje vietoje buvo 2 ar 3 tinklai, tai poilsis galėjo trukti valandą ir daugiau. Tačiau ilgiau ir neišmiegodavo, nes net netoli laužo kartais prabusdavo sušalusiais plaukais.

XX a. šeštajame dešimtmetyje žvejai su Karaliaučiaus srities kariškiais žuvis mainė į anklodes, kariškas palapines, žibelines virykles, maisto produktus. Nors valgiui gamintis jie daug laiko negalėjo skirti, bet skanią žuvienę išvirti visi mokėjo. Žvejojami Šilutės r. ties *Stoniškėm*, kartais eidavo į Stoniškio valgyklą, tačiau dažniau prašydavo gyventojų paspirties. Vietiniai žvejams ir prie upės valgi nunešdavo, ir namuose pamaitindavo. Povilas Sasnauskas, po Antrojo pasaulinio karo iš Brūžės k. persikėlęs su šeima į Bitėnus, sakė, kad jo motina žvejams virėdavo kopūstienės, mėsos, padarydavo runkelinio alaus. Pieno, bulvių ir svogūnų žmonės duodavo, o žvejai atnešdavo geros žuvies, Pagėgiuose nupirkdavo geros mėsos.

Žvejyba tinklais

Traukiamieji tinklai Nemuno žemupio žvejų buvo naudojami tarpukariu (*kran-tinis* – Jurbarko r. Molynės k., *kraštinis* – Kauno r. Brūžės k., Šakių r. Kretkampio k., *trauktinis* – Jurbarko r. Palėkių k., Šakių r. Grinaičių k.). P. Virakas rašė, kad jo vaikystėje Seredžiaus dvaro karčemą nuomojo žydas Šebeiška iš Zapyškio. Žmona tvarkė karčemos reikalus, o šeimininkas su darbininkais dienomis ir šviesesnėmis naktimis žvejojavo Nemune apie 50 m ilgio, 50 mm akytumo lininiu traukiamuoju tinklu. Sekdami juo, ir Vilkijos žvejai išitaisė tokius tinklus³³. Šakių r. žvejai tvirtino, kad traukiamieji tinklai daugiausia buvo naudojami ties Vilkija. „*Ten dieną naktį lupu, nes ten pliažai*“, – sakė zapyškietis³⁴. Taigi sekus ir lygus upės dugnas buvo viena iš sėkmingos žūklės traukiamuoju tinklu sąlygų. Kai Kretkampio k. (Šakių r.) vyrai, nusižiūrėję į vilkijiečius, išitaisė kanapinį traukiamąjį tinklą, savoje upės pusėje žvejoti negalėjo dėl šiurkštaus dugno ir plaukdavo *ant valksmų* į dešinią krantą. Tenai nuo ankstyvo pavasario užliejamuose pievose traukiamaisiais tinklais žvejai gaudė karšius, lydekas, žiobrius.

Traukiamuosius tinklus iki Antrojo pasaulinio karo turėjo toli gražu ne kiekvienas žvejys. Dažniausiai juos darėsi susidėję 3–4 žmonės, nes ir žvejojavo keturiose (vienas vedė tinklą krantu, antras vairavo valtį, du metė tinklą iš valtį – vienas plūdes, kitas svorelius) ar trise (tinklą metė vienas žmogus). Jei tinklą darė 3 žvejai, vienas duodavo jo pusę – 250 m, kiti du – po 125 m. Tada pinigų už laimikį dalijosi taip: 1/2 ir 1/4 bei 1/4. Veliuonoje traukiamąjį tinklą prieš Antrąjį pasaulinį karą po lygiai (po 100 m) turėjo trise:

Bakas, Jarušaitis ir Savodnikas; jie pinigų dalijosi į 3 lygias dalis³⁵. Kidulių k. žvejo Klemanso Jasaičio tėvas Jurgis turėjo traukiamąjį tinklą kartu su kaimy-

³³IIES, b. 118, l. 52.

³⁴IIES, b. 1857, l. 7. Pasakojo Aleksandras Sandanavičius, gim. 1926 m.

³⁵IIES, b. 1702, l. 15.

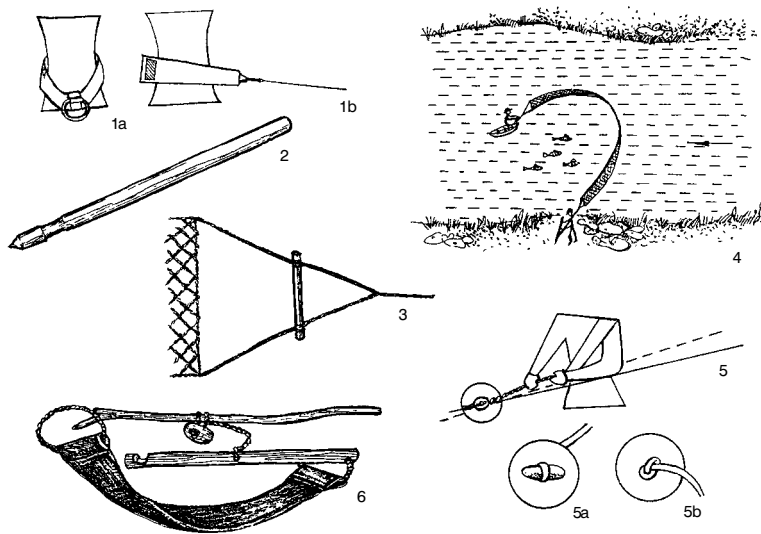

1 pav.* Žvejyba traukiamuoju tinklu:
1 – tinklas stabdomas pastojikės diržu:
a – vaizdas iš priekio,
b – vaizdas iš šono.
Jurbarko r., Viešvilė;
2 – artuolis. Šilutės r.,
Girininkų k.;
3 – brankas. Šilutės r.,
Girininkų k.;
4 – tinklo užmetimo
schema;
5 – traukimas
plėškėmis (a, b –
sagutė tinklui pagauti,
vaizdas iš abiejų
pusių). Jurbarko r.,
Viešvilė;
6 – juosta tinklui
traukti.
Nidos istorijos
muziejus

nu Antanu Kuncaičiu. Žvejoti padėdavo vaikai, kartais Kuncaičio žmona. Pinigus žvejai dalijosi perpus³⁶.

Upiniai traukiamieji tinklai nuo ežerinių traukiamųjų tinklų skyrėsi tuo, kad neturėjo per vidurį maišo (*kulinio*), nes srovė jų išverstų. Tokius tinklus artelių žvejai naudodavo Kauno mariose ir Nemune žemiau HE užtvankos. Apskritai pučiant stipriam vėjui traukiamieji tinklai painiojosi, tačiau vėjuotu oru padėdavo sugauti daugiau žuvų.

Traukiamasis tinklas paprastai susidėdavo iš dalių po 50 m. Tinklo dalis, kuri vilkosi upės pakraščiu, buvo vadinama *pastojaus sparnu* (Jurbarko r.), *suėmimu*, *išėmimu* (Kauno r. Brūžės k.), *išėmiku* (Šakių r. Grinaičių k.). Tinklo dalis, kuria iš valtės buvo apsupamos žuvys, vadinosi *išbėgimo sparnas* arba tiesiog *sparnas*. Sparnų galuose, kaip ir prie plukdomojo tinklo, buvo gluosnio pagaliai (*branktai* – Šakių r. Kidulių k., *jokeliai* – Šakių r. Grinaičių k., *kumeliai* – Kauno r. Brūžės k.) apačioje su svoriais iki 15 kg (1 pav. 3). *Ūsai* (t. y. tinklo galuose paliktos laisvos apatinė ir viršutinė pavaros (*ienos* – Smalininkai) būdavo apie 2 m, o prie stintinio traukiamąjo tinklo apie 1 m.

Uosinis baslys tinklui stabdyti (*artuolis*) būdavo žmogaus aukščio, apačioje nutašytas kaip pieštukas (1 pav. 2). Įrentiman apie 40 cm nuo apačios būdavo aprišama 10, 15, 20 m ilgio vadžių storumo virvė (*artuolio virvė* – Jurbarko r. Molyinės k., *rūdelio virvė* – Kauno r. Brūžės k., *turimoji* – Kauno r. Brūžės k., *Vilkija*). Patyręs žmogus, paprastai brigadininkas, *arė panemunę*, t. y. stabdė tinklą palenktu (prieš tėkmę), į žemę išmeigtu artuoliu taip, kad nepasikeltų apatinė pavara. Tą tarnybą Jurbarko r. žvejai vadino *pastojumi* (žmogus *laiko pastojų* arba *ant pastojikės*), Kauno r., Paštuvos k. žvejai sakė: *ant rėmos*. Kauno r. Brūžės k. vedantis tinklą žmogus būdavo vadinamas *rūdelniku*. Apie patį procesą sakoma taip: *ištarnuoja* į krantą artuolį, *išblaškia*, *laiduoja*. Tačiau perkelinėjant artuolį, virvė vis dėlto daugiau

³⁶IIES, b. 1649, l. 19.

*Piešinių autorių pavardės nurodytos iliustracijų sąrašė. Vyr. red. pastaba.



Žvejys valtyje (maketas). Priekyje – traukiamąjo („kraštinio“) tinklo fragmentas. Iš Panemunių regioninio parko ekspozicijos Šilinėje. A. Mozūraičio nuotr. 1999 m.

ar mažiau pasikeldavo. Todėl jei srovė būdavo nesmarki, o žvejys stiprus ir patyręs, laikydavo virvę nugara, apsukęs žemiau juosmens, o priekyje ją suėmęs rankomis. Jautriai laikyti kanapinę virvę buvo svarbu tada, kai ji nuo drėgmės papūdavo, nes per *artuolį* žvejys virvės nejautė. Žvejojant be *artuolio*, krante likdavo du žmonės. Vytautas Bastys (gim. 1922 m.) piemenaudamas matė, kaip Greičių k. žvejys Vincas Burba laikė tinklą su apie 15 cm pločio *pastojikės diržu* (1 pav. 1a, b). „Jei Pranas Mockaitis tinklo neatlaikydavo, duodavome pipirų“, – sakė Jurgis Jakaitis iš Grinaičių k. Taigi tinklo vedimas priklausė nuo srovės stiprumo. Po Antrojo pasaulinio karo Kalnėnų artelės žvejai *artuolio* nenaudojo, tik matė su juo žvejojant ties Veliúona.

Upės atkarpa, kuria srovė neša traukiamąjį (ir plukdomąjį) tinklą, vadinasi valksmas (*valksmas* – Šakių r., *valksna* – Kauno r. Brūžės k., *tonia* – Jurbarko r.). Vieta, kur prasidėdavo valksmas, vadinosi *užmetimas*. Vieta, kur ji baigdavosi – *išėmimas*, *išima*. Pradėję mesti tinklą ties *užmetimu*, žvejai su valtimi suko jį lanku, užimdami ne daugiau kaip 2/3 farvaterio, o praktiškai plaukdavo tiek, kad srovė neužneštų valtį ant *dambų* kitame upės pakraštyje (1 pav. 4). Sunkiausias darbas ir buvo *išvairuoti* arba *išlaviruoti*, t. y. parinkti tinkamą tinklo išmetimo trajektoriją, todėl valtį vairavo prityręs žvejys. Tai buvo sunku esant nepalankiam vakarų vėjui, bangoms. Išmetę tinklą, irdavosi į kraštą, kur laukdavo žmonės, pasiruošę *lupti* sparną. Priplaukus prie krašto tiek, kad būtų galima bristi neprisėmus guminių batų (nuo kranto 10–15 m), du vyrai, persimetę per petį šlapią iki 300–400 m ilgio *sparno virvę* (Kauno r. Brūžės k., *išbėginė*, *išbėgtinė*, *išbėgamoji virvė*, *išbėgikė* – Jurbarko, Šakių r., *turimoji* – Kauno r., Vilkija), bėgdavo krantan. Pirmajam paėjus tolyn, už jo stodavo antras, trečias ir t. t. Tada pirmasis grįždavo į eilės galą, po to – antrasis ir t. t., kol atėdavo tinklas. Tada imdavo traukti už virvių. Artėjant *išėmimui*, vieni *statė* tinklo viršų, kiti pasilenkę spaudė jo apačią prie žemės, kad nepasikeltų apatinė pavara ir neišbėgtų žuvys. Kadangi tinklas būdavo sukrėstas *ant pusės*, tai traukiant per visą ilgį jame pasidarydavo lyg ir įdubimas (*kulys* – Kauno r. Brūžės k., *pilvas* – Jurbarko r., Smalininkai), kuriame sukosi žuvys. Vilkijos žvejai prie Rusnės gaudydami vėgėles pamatė, kad *vokiečiai* lupa tinklą su *plėškėmis* (1 pav. 5a, b). Per galvą permetamas storokas diržas, kurio apačioje pritaisyta apie 50 cm ilgio grandinė su maždaug 6x6 cm trinkele. Stovėdamas skersas veidu į virvę, žvejys ją iš apačios

trinkele pagauna ir visą traukimo svorį perkelia per diržą į pečius. Žvejai išbandė šį metodą, tačiau Jurgis Jakaitis iš Grinaičių k. jį peikė, nes „virvę traukti reikia labai mkliai, dėl to greičiau išeina traukiant ant peties, nes su plėškėmis, – kol pasikinkysi...“³⁷.

Valksmo ilgis priklausė nuo srovės stiprumo, krypties, dugno reljefo, tinklo ilgio ir pakrančių, nes kol nebuvo guminių batų, vyrai žvejodavo basi ir tik vėlyvą rudenį apsiaudavo. Todėl žvejai saugojo krantą, net valė jį. Tinklai būdavo traukiami, kur žemesnis vanduo, mažesnė srovė, lygesnis dugnas ir nėra kliuvinių. Jei tinklas neužkibdavo, žvejai ištraukdavo valksmą per 1–2 val. Per dieną būdavo ištraukiamos 5–6, o toje pačioje vietoje, – ir daugiau valksmų. Traukti tinklą buvo nelengvas, atsakingas darbas: „Kai trauki, pypkės nerūkysi“. Tinklu apsuptos žuvys buvo semiamos į dėžes valtyje. Stintoms semti buvo naudojamas samtis su uodegėle

(2 pav. 2): vienas žmogus abiem rankomis laikė samčio kotą ir sėmė žuvis, kitas, sugriebęs už uodegėlės, išversdavo jas į dėžę. Paskui plukdydavo dėžes prie dorės, kuri kasryt žuvis išgabendavo. Ištraukus į tinklą sustrigusias žuvis, reikėjo jį vėl tvarkingai sudėti į valtį, paruošti kitam plaukimui, t. y. apačion *sukarcuoti* virvę, paskui tinklą *drikuoti*, kad metant nesusipainiotų ir nepasidarytų *žydo poteriai*. Ypač kruopščiai reikėjo sudėti svorelius, mat metant plūdes jie turėjo *eiti* iš valtės patys.

Traukiamaisiais tinklais pradėdavo žvejoti po savaitės ištirpus ledams (kai atgijusios varlės pradėdavo eiti į kraštus). Baigdavo užšalant Nemunui. Daugiausia buvo žvejojama naktimis, o po žuvų neršto (nuo liepos mėn.) – ir dienomis.

Pavasari traukiamaisiais tinklais buvo gaudomos didstintės, kurios, vandens temperatūrai pakilus iki +4–6°C, iš Kuršių marių plaukdavo į Nemuną ir jo intakus neršti³⁸. Kartu buvo sugaunama stintų ikrais mintančių aukšlių, pūgžlių bei stintomis mintančių ešerių, lydekų, starkių, ungurių, vėgelių. Žvejai mena, kad 1944 m. daug stintų buvo sugauta ties Molynės k., pasiekdavo jos ir Kačerginė, o užtvenkus Nemuną, atplaukdavo tik iki Jurbarko. Didstintės, kaip Baltijos jūros žuvis, buvo leidžiama gaudyti per nerštinę migraciją, todėl laimikiai, ypač Nemuno atšakose, būdavo gausūs. Kita vertus, sovietiniais metais stintos

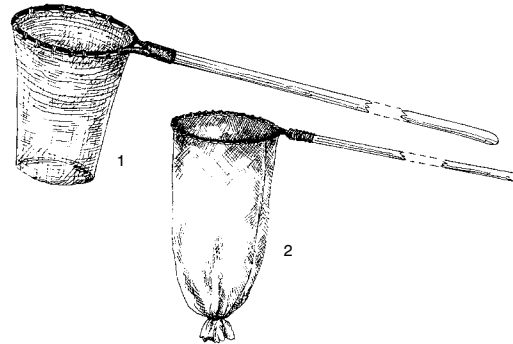

2 pav. Samčiai:

1 – stintoms gaudyti. Jurbarko r., Viešvilės k.;
2 – žuvis iš traukiamojo tinklo semti. Šilutės r., Paleičių k.

³⁷IIES, b. 1857, l. 2. Pasakojo Antanas Blaževičius.

³⁸P. Virakas rašė, kad jam augant (XIX a. aštuntajame–devintajame dešimtmetyje), į Seredžių anksti pavasari, Nemune išplaukus ledams ir šiek tiek nuslūgus vandeniui, pučiant vakarų vėjui, atplaukdavo nuo Klaipėdos kuršiai su pilnais *boteliais* stintų ir kitokių smulkių žuvų. Vyrai nuplaukdavo aukštytyn, o moterys, apsistojušios prie Ringovės upelio, eidavo per kaimus siūlydamos pirkti žuvų arba mainydavo pusę *gorčiaus* stintų į *gorčių* rugių (1 *gorčius* = 2,82 litro). Kai visas parduodavo, plaukdavo namo. Vėsiu oru žuvis negesdavo, tačiau karštu oru greit pasmirsdavo, bet vis tiek būdavo išperkamos. Žmonės stintas gerai nuplaudavo, pasūdydavo ir džiovindavo karštai iškūrentoje krosnyje ant kopūstlapių. Smulkiai sugrūstomis džiovintomis žuvelėmis per gavėnią būdavo pagardinami barščiai. Caro valdžios potvarkiu įvežamos žuvis Jurbarko muitinėje būdavo sveriamos ir apmokestinamos. Norėdami gauti kyšių, muitininkai vilkindavo kontrolės laiką. Kartais tvarkant formalumus kelias dienas, žuvis sugesdavo ir sanitaras liepdavo jas sunaikinti. Dėl šios kliūties kuršiai liovėsi gabenti stintas į Lietuvą. IIES, b. 118, l. 36–38.

buvo pigios – 8 kp už 1 kg, todėl norint uždirbti, reikėjo pagauti daug. Kadangi ledai ties namais dar nebūdavo išėję, artelių žvejai važiuodavo pasitikti stintų netoli Kuršių marių. Daugiausia jų būdavo sugaunama Karaliaučiaus srities Gilijos kanale, kur žuvingiausia buvo Zapovedno valksmas (prie Zapovednojės miestelio, buvusių Kryžionų). Prie kiekvieno kanalo valksmo stovėdavo eilės, nes tinklams traukti tinkamų vietų buvo nedaug, o valksnos trumpos – nuo 30 iki 100 m. Vyrų dirbdavo dieną naktį. Praplaukus vienai valčiai, tuoj plaukė kita, bet vis tiek pernakt kiekviena praplaukdavo tik 3–4 kartus. Stintų buvo tiek daug, kad 1956 m. penki Smalininkų brigados žvejai (J. Venys, V. Bastys, J. Vaznys, J. Povilaitis, P. Atkocaitis) Gilijos kanale su 18 m ilgio traukiamuoju tinklu pernakt sugavo 18 tonų³⁹. Paskui žvejai stintas pasivydavo prie Tilžės ir gaudydami persekirodavo iki Veliuonos. Stintos *eidavo* maždaug savaitę, iki vandens temperatūra pasiekdavo +7°C. Kai pradėdavo pagauti žuvis su žvynais (neršto metu patinus nuberia smulkūs spuogeliai), stintų žūklę baigdavo.

Stintinis traukiamasis tinklas buvo su didelėmis plūdėmis ir dideliais cementiniais svoreliais. Be to, stintinis tinklas, ypač kanapinis, buvo storas, taigi labai sunkus. Tinklų matmenys priklausė nuo žvejojamos vietos. Stiprioje srovėje buvo naudojami trumpesni tinklai, nes ilgo suvaldyti nebūtų užtekę jėgų. „*Ir taip, – sakė žvejai, – virvės kaip stygos skambėjo*“. Stintinių tinklų aukštis priklausė nuo vandens gylio, nes apačia turėjo eiti dugnu, o plūdės – paviršiumi. Taigi tinklų ilgis svyravo tarp 40 ir 200 m, aukštis tarp 2,5 ir 8 m. Tinklų akys didstintėms gaudyti nuo *artuolio* pusės būdavo 30, 24, 18, 16 mm, stintelėms – 18, 16, 14, 12, 10, 8 mm. Su stintiniu traukiamuoju tinklu paprastai dirbdavo 8, 10, 12 žmonių. Valtyje būdavo 4–5 žmonės: du irklavo, du į srovės pusę metė tinklą, vienas vadovavo. Kiti likdavo krante. Sovietiniais metais stintų gaudytojai tinklams stabdyti naudojo inkarus su kapronine virve.

Traukiamaisiais tinklais nuo birželio vidurio lašišos buvo gaudomos dienomis, o rudenį ir naktimis. Kuo tamsesnė naktis, bjauresnis oras, tuo daugiau būdavo lašišų. Brigadoje dirbdavo 4 vyrai, nes tinklų ilgis buvo nuo 150 iki 300 m, aukštis – 3 m, akytumas nuo 60 iki 20 mm. Didelės žuvis tinklą prakirsdavo, todėl *išėmime* 20–25 m tinklo buvo dvigubinama (akys 20–25 mm), ir ta vieta vadinama *matnia*. Nuo *artuolio* iki *matnios* vietoj virvės buvo dedamas 30 m gabalas prasto tinklo – *kraštinis*. Toliau už *matnios* buvo nuo 18 iki 25 m ilgio 30 mm akytumo tinklo gabalas – *priematnė*, už jo ilgiausias tinklo gabalas – *sparnas* su 35, 40, 45, 50, 55, 60 mm dydžio akimis. Žvejai buvo išigudrinę į sparną dėti plonesnius, net naujus plukdomųjų tinklų gabalus, kad medvilniniai siūlai *apsidirbtų*, pasidarytų gležnesni.

Valksme būdavo 2–3, retai – 6–8 lašišos. Geriausias laimikis, Antano Blaževičiaus iš Vilkijos atminimu, buvęs prieškarinio metais, kai vienu metu ištraukė 13 žuvų⁴⁰. Stasys Mikšta iš Veliuonos gyrėsi, kad 1938 m. per vasarą pagavo 39 lašišas⁴¹. Vilkijos–Veliuonos ruože po Antrojo pasaulinio karo geruose valksmuose per parą būdavo sugaunama iki 300 kg lašišų⁴². Vilkijiečiai lašišas gaudė naminiuose valksmuose *priešais salą* ir kairiajame krante *po keltu* bei *ant Panemunės salos*. Pokario metais lašišų gausiai būta 2 km žemiau Tilžės, valksme *po stulpais*. Greta jo ant upės kranto žvejai išsirengdavo kaimelį:

³⁹IIES, b. 52, l. 1207.

⁴⁰IIES, b. 1856, l. 17.

⁴¹IIES, b. 1702, l. 22.

⁴²IIES, b. 1702, l. 13. Pasakojo Gasparas Šukauskas, gim. 1920 m. Veliuonoje.

kiekvienas pasistatydavo šiaudinę būdą, vadinamą *nameliu*. Jurbarko r. ties Kalnėnais lašišos pasirodydavo nuo rugpjūčio antrosios pusės. Jos būdavo labai didelės, todėl žmonės jas praminė *mandulinėmis*, nes tomis dienomis statydavo rugius į gubas (*mandulius*). Daugiausia tuo metu kibdavo *kriūkai*, t. y. patinai, taip praminti dėl užriesto apatinio žando, už kurio žuvis užsikabindavo tinkle. Lašišos buvo laikomos jautriomis žuvimis, nes valtyse užtrokšdavo greičiau negu kitos. Beje, panemuniečiai įsitikinę, kad Kriūkai (Šakių r.) taip esą pavadinti lašišos patino garbei.

Spalio–lapkričio mėnesiais prasidėjus lašišų nerštui, jų žvejyba baigdavosi. Traukiamuosius tinklus žvejai išdžiovindavo ir padėdavo iki kitos vasaros. Prasidėdavo rudeninis žiobrių, o po šalnų – vėgėlių gaudymas plukdomaisiais tinklais. Ketinant vėgėles gaudyti traukiamuoju tinklu, jam reikėjo pritvirtinti sunkius svorius, kad plaukdamas palei dugną žuvis nepralįstų pro apačią.

Antano Blaževičiaus iš Vilkijos teigimu, apie 1960 m. Stasys Kacinkevičius pasiūlė tinklus traukti gerve (beje, jis esą pirmasis pradėjo žvejoti su stacionariu varikliu L-3). Gervė buvo pastatyta prie valksmo galo, ja naudojosi 3–4 valtytės. Tai buvo du į žemę įkasti stulpai, o tarp jų ant geležinio strypo užmautas storas (glėbinis) rąstas. Išbėgtinė virvė buvo uždedama ant šio skersinio ir sukama abiejose pusėse esančiomis rankenomis. Apie 1965–1968 m. visi žvejai tinklams traukti jau turėjo kilnojamąsias gerves, kuriose stulpų funkciją atliko 1x1 m lentinės staktos: skardinis skersinis jose buvo vadinamas *barabanu*. Kad gervė nejudėtų, ją pririšdavo prie stulpelio. Apie 1965 m. tinklams traukti pradėtos naudoti valtyje įtaisomos motorinės gervės.

Didžiaisiais traukiamaisiais tinklais Nemune uždrausta žvejoti 1962 m. Žuvų sumažėjo, be to, seni žvejai išmirė, o jauniems nepatiko sunkus darbas. Traukiamaisiais tinklais leista žvejoti tik stintas, ir po neršto, liepos ir dar rugpjūčio mėn. paukštynams ir žvėrynams tiekiamas *šiukšlines* žuvis⁴³. Ilgiausiai jais gaudė vilkijiečiai apie 20 km ilgio ruože tarp Lampėdžių ir Vilkijos. Jų tinklai buvo 300–400 m ilgio, 4, 5, 6 m aukščio, akys *išėmime* 10, 12 mm, sparne 14, 16 iki 35 mm. Žvejojo iki 12 vyrų: 2 *ant artuolio*, 1 valtyje su žuvimi, 3–4 valtyje su tinklu, kiti traukdavo.

Nemuno *tarpdamiuose* žvejai kartais pratraukdavo trumpus, apie 50 m ilgio, mažiausiai 3 m aukščio, apie 10 mm akytumo tinkliukus (*kraštinukas* – Kauno r., *kilbinis* – Šakių r. Jotyškių k.). Jais pagaudavo smulkių žuvų: lydekaičių, karšiukų, kuojelių, o rudenį – aukšlių.

Kauno žvejai pokario metais gružlius bandė gaudyti traukdami tinklą po ledu. Iškirte eketes lygiagrečiai krantui, pakišdavo po ledu tinklą panašiai kaip statomąjį. Tada nuo kraštinių ekečių iki upės krašto iškirstomis mažesnėmis eketėmis pervarydavo kranto link kartis su virvėmis ir traukdavo tinklą į krantą. Dirbo dažniausiai dienomis.

Mėgėjų traukiamieji tinklai. Paupio gyventojai, kurie, pasak žvejų, „*visai nemokėjo žuvies pasigauti*“, pakraščiais trau-

⁴³„Šiukšline“ žuvimi buvo laikomos aukšlės, dyglės, ešerukai ir pūgžliai, nes naikino žuvų ikrus. Žemupiečiai „šiukšlines“ žuvis apgaudydavo traukiamaisiais tinklais iki rugpjūčio ir dar rugpjūčio mėnesį. Tarpukariu ir pirmaisiais metais po Antrojo pasaulinio karo Šakių ir Jurbarko r. ruože viena iš labiausiai paplitusių Nemune žuvų rūšių buvo gružliai. Juos žvejai gaudydavo traukiamaisiais tinklais kartu su „šiukšline“ žuvimi. Sovietiniais metais gružlių buvo smarkiai sumažėję dėl Nemuno užterštumo. Dabar jų vėl atsirado, tačiau gerokai mažiau. Pūgžliai dėl skanios žuviškosios buvo gaudomi žuvienei (*poliaukai*). Virtais, sumaišytais su žolėmis gružliais ir pūgžliais panemunių žvejai šerdavo kiaules. Kad kiauliena neturėtų žuvis skonio, jas baigdavo penėti grūdais. Vilkijiečiai kiaulėms į daržovių lapų ėdalą dėjo aukšles. Kai Paštuvos k. žvejų kiaulės imdavo blogai atrodyti, jas šerdavo virtais moliuskais.

kiamais mažais tinkliukais *dėl savęs* pasigaudavo smulkių žuvelių: aukšlių, grūžlių, kuojų, lydekaičių, šapaliukų ir kt. Tokius tinkliukus dažniausiai turėjo tie panemuniečiai, kurių žemė priėjo prie upės. Tačiau jais galėjo naudotis ir toliau gyvenę žmonės. Tinkliukams traukti buvo parenkami lygesni, seklesni, žolėti Nemuno pakraščiai, o Šakių r. pusės senvagėse ir užtėkiuose su stovinčiu vandeniu juos pratraukdavo ir prie salelių. Tinkliukai buvo traukiami trise ir dviese.

Trise traukiamas tinkliukas Šakių r. buvo vadinamas *marška*, *marškute*, o mūsų laikų žmonių pavadintas *tribradžiu*. Tačiau nuo ežeruose naudojamų tribradžių šis tinkliukas skiriasi ir konstrukcija, ir traukimo būdu. Tai 10–15 m ilgio, 10, 12, 14 mm aktyumo lininis audinys, kurio aukštis priklausė nuo vandens gylio ir svyravo tarp 0,6 ir 2 m. Audinys suvertas ant virvių. Prie viršutinės virvės

prištos medinės plūdės, ant apatinės suverti moliniai svoreliai. Ilgesniuose tinkliukuose, kurie naudoti žuvavimui stovinčiame vandenyje, kartais per vidurį būdavo apie 1–1,5 m ir ilgesnis maišas (*kulia* – Šakių r. Girininkų k., *kuliešiukas* – Jurbarko r. Kalnėnų k.).

Trise tinkliukai buvo traukiami esant šaltam vandeniui: pavasarį išplaukus ledams (jei pakraščiu ledų dar buvo, traukdavo už jų) ir rudenį iki užšalimo, paprastai vakarėjant. Tinklo galuose buvo jo aukščiui lygūs pagaliai (*branktukai*), pritaisyti prie maždaug 3 m ilgio kartelių. Taigi vienas žmogus ėjo krantu ar brido pakraščiu, laikydamas kraštinę kartelę. Jei pakraštyje dar buvo ledų, jis galėjo vesti tinklą prie kartelės vidurio prišta virve. Antrasis žmogus su 8, 10, 15 m ilgio eglinė ar drebulinė kartimi (prakišta pro skylę kartelėje ir iširėmusia į branktuką) įstumdavo giluminį tinklo galą upėn ir neleisdavo ištraukti į kraštą. Trečiasis žmogus traukė giluminį tinklo galą stipria virve, prišta prie kartelės vidurio. Kraštinis tinklo galas būdavo atsilikęs, tad traukiamas tinklas ėjo įstrižai krantui. Tinklas buvo traukiamas pasroviui, bet greičiau už srovę. Vienas traukimas būdavo nuo 10 iki 50 m, o žinant, kad dugne yra duobė, būdavo pertraukiama tik ji. Mažais tinkliukais paprastai žvejodavo šeimos nariai ar kaimynai. Jei žūklėje dalyvavo moteris, jai buvo patikimas lengviausias darbas: vesti kraštinį tinklo galą. Kiekvienas žūklės dalyvis turėdavo maišelių (*terbą*) laimikiui dėti.

Dviese traukiamas tinklas (*bristinis*, *dvibradė*, *marška*) tarpukario metais buvo populiarus Šakių r. pusėje. Tai apie 6 m ilgio, 1,5–2 m aukščio tinkliukas. Jo galuose – kartelės. Ant pavarų – plūdės bei svoreliai. Tinkliukai buvo be maišo (3 pav. 1a, 1b)

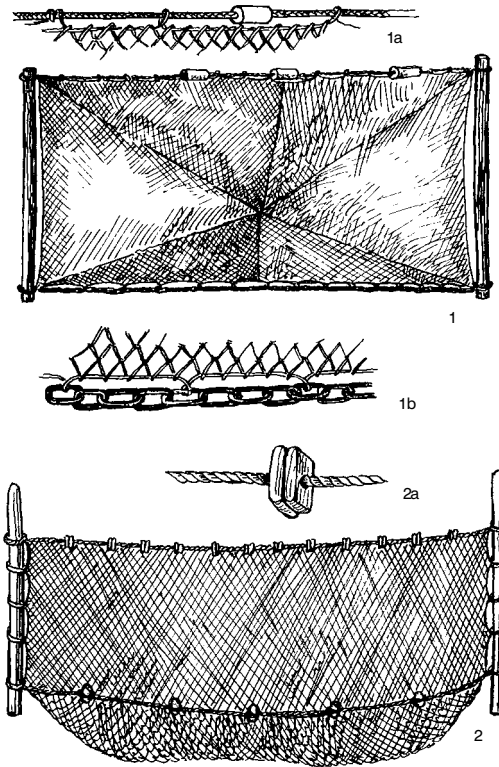

3 pav. Dvibradės:

1 – be maišo

(a – viršus,

b – apačia). Šakių r.,

Kidulių k.;

2 – su maišu

(a – viršutinė pavara).

Jurbarkas

ir su juo (3 pav. 2a). Vasaros vakarais, kartais naktį išsirengę žuvaudavo du vyrai: vienas vilko tinklą įbridęs beveik iki kaklo, kitas ėjo pakraščiu. Paėję 20–30 m kartimis iškeldavo tinklą. Jeigu bristi būdavo šalta, – giluminės kartelės apačioje pritaisydavo *bukšą*, pririšdavo prie jos virvę traukti ir su dvišake kartimi laikydavo ją gilyje. Po Antrojo pasaulinio karo stingant maisto, bristi ateidavo žmonės iš tolimesnių kaimų, taip pat moterys, vietoj tinklų naudojusios senas užuolaidas.

Uždraudus žvejoti tinklinėmis priemonėmis, maži tinkliukai kurį laiką dar buvo naudojami, tačiau padžiautus juos pavogdavo, o nedžiovinti lininiai tinklai greit supūdavo. Atsiradus kaproniniams tinklams, dvibridės iki mūsų dienų vėl naudojamos nelegaliai žvejybai. Neatsinaujino tik tinkliukų traukimo trise būdas.

Plukdomieji vienasieniai tinklai.

Vienasienius plukdomuosius tinklus Nemuno žvejai naudojo nuo seno. Plukdydavo juos pasroviui dviem luotais, o jiems nykstant, – valtimis. Žemupyje ties Seredžiumi plukdomasis tinklas buvo vadinamas *sinkine*, o mažesnių kaip 40 mm akių tinklas – *žebroku*. *Sinkinės* žemupyje išėjo iš mados XX a. pirmaisiais dešimtmečiais. P. Virakas rašė vaikystėje (XIX a. aštuntajame–devintajame dešimtmetyje) ties Seredžiumi regėjęs *sinkinėmis* žvejojusius brolius Andrių ir Julijų Lozaravičius ir brolius Antaną ir Juozą Kordušus. Stasys Mikšta (gim. 1918 m.) iš Veliuonos apie jas girdėjo iš tėvo pasakojimų, nors pats žuvaujant jau nematė.

Žebrokais buvo gaudomi žiobriai. Netoli kranto, kur sraunus vanduo ir seklu, buvo padaroma dirbtinė nerštavietė – *pabara*. Į dugną įkalamas kuolas, kad būtų aišku, kur pilti žvyrą. Iš 2–3 vežimų saulės nubalinto žvyro supylus apie 20 cm aukščio ir 2 m skersmens kalnelį, kuolas buvo ištraukiamas. Virš *pabaros* būdavo apie 1 m vandens. Neršiant žiobriams žvejai dieną ir sutemus dviem luotais pasroviui per *pabarą* plukdydavo *žebroką*. Taip žiobrius gaudė ir kiti kaimiečiai, net moterys. Vėliau *žebrokus* pakeitė plukdomieji trisieniai tinklaičiai. Sugautus žiobrius buvo įprasta skaičiuoti kapomis.

Sinkinės ar *žebroko* stačiakampis tinklas (aukštis nuo 0,8 iki 2 m, plotis nuo 1,7 iki 10 m) viršuje ir apačioje būdavo suvertas ant storesnių virvučių (*pavarų*). Ant



Trisienio plukdomojo tinklo („Tribico“) fragmentas. Ant grindų padėtas Pirmojo pasaulinio karo metu paskandintos lietuvių baržos inkaras, kurį apie 1956 m. iš Nemuno ties Seredžiumi iškėlė prižiūrėtojas Antanas Balnius.

Iš Panemunių regioninio parko ekspozicijos Šilinėje. A. Mozūraičio nuotr. 1999 m.

viršutinės *pavaros* buvo beržo tošies plūdės, ant apatinės – degto molio svoreliai. Tinklas būdavo įtaisomas tarp dviejų 2,7–3,7 m ilgio kartelių (*užgertis, žugarda* – Kauno r.). Prie maišo viršutinių kampų buvo pririštos virvutės (*auklės, juklai, jauklai* – Kauno r.).

Plukdant tinklą, luotai turėjo plaukti greičiau už srovę, kad vertikaliai laikomame tinkle pasidarytų įdubimas – *maišas*. Abu žvejai viena ranka laikė kartelę ir *auklę* (ant bevardžio arba smiliaus piršto), kita ranka palengva irklavo. Kad lengvų sausų eglaičių kartelių nekeltų srovė, maždaug 20 cm atstumu nuo apačios viela pririšdavo akmenis, vėliau – gelžgalius. Kartelės turėjo 10–15 cm nesiekti dugno, tačiau pakelti jų per aukštai nederėjo, kad žuvis nepaspruktų pro tinklo apačią. Kad netyčia atsidažusios į dugną kartelės nesukeltų triukšmo, jų galus aprišdavo kailio skiautėmis ar pakaldavo guma. Žvejai nesišnekėjo, kad neišbaidytų žuvų. Praplaukę *pabarą*, abu sykiu paleisdavo *aukles* ir, padėję irklus, kartelėmis iškeldavo tinklą. Pasukui vėl grįždavo aukščiau *pabaros*.

Plukdomieji trisieniai tinklai. Trisienius plukdomuosius tinklus pirmieji ėmė naudoti Kauno ir jo apylinkių žvejai. Kauno žydai trečiajame–ketvirtajame dešimtmetyje iš Klaipėdos atveždavo tankių tinklų ir prekiaudavo jais Nemuno gatvėje buvusioje žūklės reikmenų krautuvėje. 150 m rietimas (*kukla*) kainavo 70 Lt. Žvejai pirkosi medvilninius siūlus ir patys mezgėsi retus šoninius tinklus (*retikus, rečius* – Kauno, Jurbarko r., *špagatą* – Šakių r., Kretkampis). Kad tinklai greitai nesupūtų, Zapyškio žvejai pavasarį rinkdavo eglės kankorėžius, juos išvirdavo ir į karštą rausvą vandenį merkdavo tinklus. Žvejai patys gaminosi plūdes, svorelius, vijosi iš pakulų virves ir apstatę tinklą iš *kuklos* padarydavo 75 m ilgio *pantą* (*kavalką* – Kauno r. Paštuvos k.). Kadangi vidinis tinklas (*drika* – Šakių r. Kidulių k., *drikas* – Kauno r., *motnia* – Šakių r. Kretkampio k.) krėtėsi *ant pusės*, žvejai šį procesą vadino *sukrėsti tinklą*. Po Antrojo pasaulinio karo artelių žvejai gaudavo fabriku gamybos tankių vidinių tinklų rietimus. Už vienos *pantos* padarymą jiems buvo mokama 13 rb.

Kauno r. Brūžės k. žvejo Povilo Sasnausko tėvas 1914 m. pirmasis kaime parsivežė žiobrinį tinklą iš Lodzės. Jurbarko r. Molynės k. žvejo K. Šimkevičiaus senelis po 1914 m. parsivežė trisienį tinklą nuo Vilkijos, kur vietiniai žvejai šį vertingą, apie 200 Lt kainavusį daiktą pragėrė. Į Seredžių pirmasis trisienį tinklą tarpukario metais atsivežė klebono brolis ir bandė juo gaudyti žuvis pavasarį apsemtose lankose⁴⁴. XX a. trečiojo dešimtmečio pabaigoje trisienius tinklus tarp Kauno ir Smalininkų jau turėjo dauguma turtingesnių žvejų, nes lygus upės dugnas jais žvejoti labai tiko. Tinklai dažniausiai buvo 1,5 m aukščio, ilgio – „*kiek kiemo kišenė išnešė*“, tačiau apie 100 m buvo visada.

Tinklams plukdyti žvejai samdydavo pagalbininkus. Jie galėjo būti nelabai patyrę, tad neretai žvejams talkino aktyvesni paaugliai. Pvz., vilkijietį Antaną Blaževičių (gim. 1920 m.) 1937–1938 m. samdė Vaclovas Bugvilas. 17–18 metų jaunuolio pareiga buvo išmesti plukdomąjį tinklą, o kai Bugvilas su Apolinaru Petrausku žvejojo traukiamuoju tinklu, vaikas išmesdavo tinklą ir padėdavo traukti. Jis buvo samdomas *nuo dienos*, t. y. už atidirbtą dieną gaudavo 2 Lt (duonos kepalukas kainavo 20 ct, centneris rugių – 5 Lt, kilogramas lašinių – 2 Lt). Jei laimikis

⁴⁴*IIES*, b. 118, l. 25.

buvo gausus, žvejys porininkui būdavo dosnesnis. Nevertingų žuvų (kuojų, gruzlių) jam visad leisdavo imti, kiek nori.

Kačerginės žvejys Jakelaitis su trisieniu tinklu buvo nusigavęs net į Lazdijų r. Žvejojamas Dubravų kaime susirado nuotaką, 1928 m. vedė ir persikėlė ten gyventi. Buciniškės k. žmonės tuomet pirmą sykį iš arti regėjo ateivio trisienį tinklą (ilgis 50 m, aukštis 1,2 m, vidinio tinklo akytumas 38 mm, šoninių – po 15 cm). Dėl vidurupyje šiurkštaus Nemuno dugno savo tinklą jis plukdydavo tinkamesnėse vietose tik 100–200 m. Dzūkai tuo tarpu manevringais luotais plukdė mažus vienasienius tinkliukus – *vedėjas*. Jakelaitis luotą naudojo tik metiniams statyti. Žemės Jakelaitis neturėjo, tačiau gyvenimu nesiskundė. Žuvaudamas užaugino septynis vaikus, o kiaules šėrė mainytais į žuvis kviečiais. Įdomu, kad iki šiol minėtuose kaimuose žmonės tebevartoja Jakelaičio terminus: *branktas*, *buirys*, *leicas*. Tarp Kauno ir Smalininkų plukdomųjų tinklų dalių pavadinimai buvo įvairesni.

Trisienių plukdomųjų tinklų dalių pavadinimai

| Vieta | Plūduras | Virvė prie plūduro | Virvė prie valtės |
|--------------------|-------------------------|--------------------|-------------------|
| Kaunas | buja, bujus, paplavokas | | |
| Kauno r. | | | |
| Zapyškis | buirys, kliucas | | |
| Brūžės k., Vilkija | kliucas | kliucvirvė | leicas |
| Jurbarko r. | | | |
| Raudonė | kliucas | kliucvirvė | leicas |
| Kalnėnai | paplavokas | kliucvirvė | leicas |
| Smalininkai | plavukas | plavukinė virvė | pastojikė |
| Šakių r. | | | |
| Kretkampis | šustvininkas, kermošius | | |
| Kiduliai | kūlė, paplavukas | | |
| Grinaičių k. | plūdė | | |

Trisieniai plukdomieji tinklai yra geri tuo, kad jais upėje galima gaudyti ir paviršiuje, ir palei dugną besilaikančias žuvis. Pagal tai žvejai juos skirsto į dugninius ir paviršinius. Dugniniais tinklais daugiausia buvo gaudomi žiobriai ir vėgėlės, paviršiniaus – karšiai. Skyrėsi vidinių tinklų akytumas: a) žiobriniame tinkle 35, 40, 45 mm, b) vėgėliniame 50, 55, 60 mm, c) karšiniame 60, 65, 70 mm. Šoninių tinklų akytumas buvo 20–25 cm. Dugniniais tinklais buvo žvejojama pavasarį ir rudenį, kai vanduo šaltas ir žuvis laikosi giliau, paviršiniaus – vasarą, kai vanduo išyla ir žuvis ieškosi maisto paviršiuje. Pavasarį, kol vanduo drumstas, po lietaus buvo žvejojama ir dieną, nes žuvis nemato tinklo, o praskaidrėjus vandeniui, – daugiausia naktimis. Vandeniui esant drungnam, žvejojo dieną ir naktį.

Žvejojant dugniniais tinklais, labai svarbu buvo švarus upės dugnas. Žemupio žvejai kliuvinius (*kliuvus*) žvejybos sezono pradžioje išsižvejojo senais plukdomaisiais tinklais. Įsimindavo vietas, kur dugne buvo *amžini kliuvai*. Kartais dugno valyti artelių žvejai kviesdavo narus.

Pavasariį ir rudenį, migruojant žuvims, žvejyba vyko valksmuose, t. y. ant vietos, tad žvejai išsivalydavo nuo 300 metrų iki 1 kilometro ilgio valksmus. Žuvingo valks-

mo pradžioje jie įsirengdavo stovyklą, pasistatydavo palapines. Jei pasroviui plukdomas tinklas pagaudavo šaką ir susisukdavo, žvejai sakydavo, kad *pagavo dešrą*. Jei valksmas pasitaikydavo ilgas, pasidarydavo *kieta dešra*, mat buvo mėgėjų plukdyti paviršinius tinklus iki 3 km. Sovietiniais laikais prie žuvingiausių valksmų susirinkdavo 10–11 valčių, tad kiekviena per naktį gaudavo plaukti tik 3–5 kartus. Kitą laiką vieni žvejai gulėdavo palapinėse, kiti prie žibinto kortuodavo, tretį ant laužo keptavosi žuvis, kas norėjo, virėsi žuvienę. Buvo paisoma eiliškumo, tad nenorintys gaišti laiko laukdami eilėje, plaukdavo į prastesnes vietas. Dėl varginančio naktinio darbo *gulti ant tonios* eidavo jaunesni vyrai. Praplukdę tinklą ir pradėję jį traukti, žvejai sušukdavo, pvz.: „Valio!“, o tai buvo ženklas, kad gali išplaukti kita pora. Kol pirmieji sugriždavo, antrieji praplaukdavo; tada išplaukdavo trečioji valtis. Grįžtant vienas žvejys irklavo, kitas išiminėjo žuvis iš tinklo ir jį tvarkė. Žvejai buvo taip įgudę, kad naktį palietę ranka žuvis jau žinojo, kokia ji. Šiuokštu buvo žuvis imant tinklą suplėšyti ar pertraukti jo akis.

Žiobriai iš jūros Nemunu migruodavo pavasarį ir rudenį. Pavasariniu žiobrių sezonu buvo laikomas laikotarpis nuo ledų išėjimo iki gegužės 1 d., jei gera temperatūra, ir iki gegužės 10 d., jei oras šaltesnis, nes jie neršia, kai vandens temperatūra sušyla iki +13°C ir daugiau. Todėl pasitaikydavo, kad žiobrių žūklė kartais prasidėdavo birželio 10–15 d. ir tęsdavosi iki liepos 15 d., kartais nuo balandžio pabaigos iki birželio 1 d. Faktiškai žvejai išplaukdavo, kai tik atsirasdavo tarpai tarp ledų, dienomis. Žiobrių žvejybą jų neršto metu iš dalies pateisino tokia aplinkybė: kai kurių žuvų didesni yra patinai, o žiobrių – patelės. Jei žiobris kiša galvą į tinklą ir jo akys nekliūva, tai jis lenda. Patelių akys nepralenda jau pro 40 mm dydžio tinklo akis, ir jos traukiasi.

Rudenį žiobriai buvo gaudomi pasibaigus lašišų žvejybai, t. y. apie bulviakasį, iki šalnų ir tik naktimis, tad žvejams prasidėdavo ilgos ir tamsios *didžiosios nemigo naktys*. Žiobrinį tinklą paprastai sudarė 2 *pantos* (viršutinė ir apatinė pavaros surišamos, o tinklas susiuvamas). Tokio tinklo ilgis būdavo 120–150 m, aukštis iki 1,3 m. Valksmai daugiausia būdavo prie salų. Žvejai taikydavo užmesti tinklą *parandėje*, kur giliau, kad plaukdami į seklumą žiobrius užspaustų.

Pastačius Kaune HE, buvo prarasta apie 70% žiobrių nerštaviečių. Tuomet Veliuonos žvejai gaudyti žiobrius pradėdavo nuo Vilkijos, nes ten šiltas elektrinės vanduo anksčiau ištirpindavo ledus. 1960–1965 m. žiobrius bandyta perkelti į Kauno marias, o Nemune buvo nustatyti jų (taip pat karšių ir starkių) sužvejavimo limitai. Po Antrojo pasaulinio karo žvejojant traukiamuoju tinklu valksme būdavo iki 800 žiobrių, o šeštajame dešimtmetyje ruduo buvo laikomas derlingu, kuomet per plaukimą pagaudavo 30–70 žiobrių.

Pavasari po žiobrių prasidėdavo karšių žvejybos sezonas su plukdomuoju tinklu dieną ir naktį, ir traukiamuoju – dieną. Karšiniai tinklaičiai, K. Šimkevičiaus manymu, Nemune pradėti naudoti ne anksčiau kaip 1955–1956 m., nusižiūrėjus į ežerų žvejus, o tie juos perėmė iš rusų. Karšinio tinklaičio ilgis nuo 70 iki 120 m, aukštis 1,5–1,8 m, o gilesnėse vietose – iki 2 m. Kauno r. Paštuvos k. žvejai karšius gaudė *parandėse*, t. y. mesdavo paviršinį tinklą ant *rando* – seklumos upės dugne ir, plaukdami į *parandę*, surinkdavo visas žuvis. Ištraukę tinklą, žvejai žiūrėjo, kokiam aukštyje sustrigusios žuvys: jos turėjo būti per vidurį. Jei žuvis buvo tinklo viršuje

ar apačioje, keisdavo svorelius. Vyrų vieni kitiems nesigyrė, kokiam gylyje kiek pagavo, tad tame pačiame valksme vieni sugaudavo daug, kiti mažai. Karšniais plukdomaisiais tinklaičiais paprastai žvejodavo iki rugsėjo 1 d., tada rugsėjo pabaigoje 1–2 savaites, iki spalio vidurio – su traukiamaisiais, kurie *išima* vandens paviršių ir eina dugnu. Daugiausia karšių būdavo Šilutės r. ruože (valksme iki 1,5 t), Šakių ir Jurbarko r. ruože – mažiau. Jurbarko r. Molynės k. žvejai sovietiniais metais gaudyti karšių kildavo iki Birštono ir Prienų.

Išplaukę į Šilutės r. gaudyti karšių, žvejai rudenį, nuo rugsėjo 20 d. ir spalio bei lapkričio mėnesiais iki užšalimo, pasilikdavo gaudyti žiobrių. Septintajame dešimtmetyje žiobrių žvejyba buvo limituota, tačiau vyrai jų pagaudavo gerokai daugiau nei leista ir parduodavo Karaliaučiaus srities gyventojams ir kariškiams. Prasidėjus šalnomis, *ant Martyno* (lapkričio 11 d.), pradėdavo rodytis vėgėlės, tad pasibaigus rudeninei žiobrių žvejybai, nuo lapkričio 10 d. iki gruodžio 20 d. buvo gaudomos vėgėlės.

Veliuonos žvejai iki Antrojo pasaulinio karo, „kol reikėjo stumdytis rankomis“, vėgelių gaudyti plaukdavo žemyn iki Lietuvos ir Rytprūsių sienos (Smalininkų), aukštyn – netoli Seredžiaus. Apie 1954–1960 m. Kauno žuvininkystės ūkio žvejai vėgėles gaudė žemiau Tilžės ir prie Gėgės žiočių. Įsirengę stovyklas išbūdavo ten 2–4 savaites. Aukštyn plaukdavo iki Vilkijos, o 1962–1964 m. traukiamuoju tinklu yra žvejoję prie Rumšiškių.

Vėgėlinį tinklaitį sudarė ne daugiau kaip dvi *pantos*, tačiau gilesnėse vietose buvo žvejojama trumpesniais – 50, 70, 80 m ilgio, 1,4–1,5 m aukščio tinklais. Daugiausia vėgelių buvo pagaunama naktimis blogu oru (liūtis, sniegas, audra), giliose vietose ir prieš salas. Kad tinklas gerai *šluotų* žuvis, viršutinė pavara turėjo būti trumpesnė už apatinę, o ant pastarosios – *svoriukas prie svoriuko*. Toks tinklas *išima* visas duobutes, kuriose mėgsta laikytis žuvys. Apskritai vėgėlės buvo laikomos gudresnėmis žuvimis už žiobrius. Plukdomaisiais tinklaičiais būdavo sugaunama 1–1,5 kg sveriančių žuvų, nes 0,5 kg neužsilaikydavo. Tinkle būdavo 30–70 vėgelių, pasitaikydavo išneršusių lašišų. Štai kaip mini vėgelių žvejybą Vytautas Bastys: „*Esant 4–6 laipsniams šalčio, valtys būdavo priledėjusios, tinklai sušalę į kaulą, žvejai išvargę, apžėlę, rankos nuo šalto vandens ir žvarbaus vėjo suskirdusios, sutinusios, o įsipainiojusios į tinklą vėgėlės dar šaltesnės, tačiau jas reikėjo išnarplioti ir paruošti tinklaitį kitam metimui. Kai jau užmestas tinklas apkibdavo nuo dugno kylančiu ledu (gruntižiumi) ir su tinklu to ledo prisikraudavo pilna valtis, tada užbaigdavome vėgelių gaudymą, samdydavome sunkvežimius, kraudavomės suledėjusių mantą ir atsivokindavome su Nemunu iki pavasario*“⁴⁴. Pradėjus eiti ledams, buvo žvejojama tarpdamiuose.

Plukdomaisiais tinklais vyrai žvejojo po du: vienas vairavo valtį, kitas metė ir traukė tinklą. Tik labai igudęs žvejys galėjo su abiem darbais susidoroti vienas. Jis iš anksto ant valtios borto susidėdavo tinklą (120 m apstatyto tinklo svėrė apie 60–65 kg), kad galėtų viena ranka jį mesti, o antrąją valdyti variklį.

Reikėjo mokėti mesti plukdomąjį tinklaitį. Nuplaukus iki upės vidurio, būdavo išmetamas plūduras (4 pav. 1, 2), pririštas prie tinklo apie 6 m ilgio virve. Jis turėjo eiti pirma valtios apie 20 m. Jei plūduras atsilikdavo, žuvų būdavo pagaunama perpus mažiau ar visai nepagaunama.

Kad srovė *nesuguldytų* tinklo, plūduro ⁴⁴IIES, b. 54, 1, 1208.

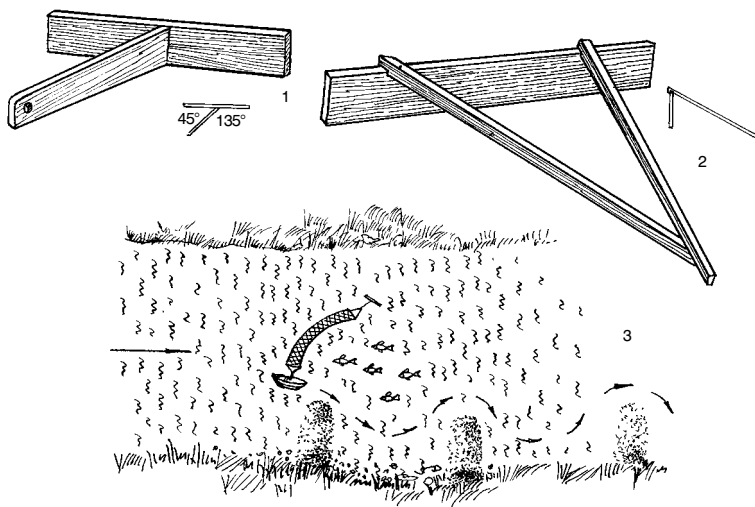

4 pav. Plūdurai:
1, 2 – Kauno r.,
Vilkija; 3 - tinklaičio
plukdymo schema

skersinis būdavo prikalamas įžambiai. Plūdurai paprastai daryti iš eglinių lentelių. Einant ledams, Zapyškio žvejai naudojo plūdurus iš storų, didelės kriaušės formos medinių trinkų.

Kad tinklas užimtų kuo didesnę vandens plotą, senieji tarpukario žvejai jo galuose palikdavo apie 1,5 m ilgio pavarų ūsus ir pririšdavo piemenų mazgu trumpesnę už tinklo aukštį, t. y. apie 1 m ilgio pagalį (*branktą*). *Branktų* apačioje užkaldavo vežimo ratų stebules, o vežimams ėmus naudoti geležines ašis – guolius. *Branktai* skėtė tinklą, tačiau išivėlę jį neretai suplėšydavo, todėl vilkijiečiai pirmieji pagalį tolimesniame nuo valtės tinklo gale pakeitė plūduru ir paliko tik pagalį tinklo gale, arčiau valtės, o šeštajame dešimtmetyje atsisakė ir to. Eksperimentuodami vilkijiečiai yra bandę naudoti plūdurą kartu su *branktais*. Tuomet virvė nuo plūduro iki tinklo ir nuo tinklo iki valtės buvo maždaug 15–20 m, o vasarą, nušlūgus vandeniui, – 5–6 m. Nustojus naudoti pagalius, virvės buvo sutrumpintos iki 5–10 m. Užtvenkus Nemuną, plūdurai pamažu išėjo iš mados, nes upė nuseko, jos vaga susiaurėjo, o siaurose, akmenuotose vietose plūdurus netinka. Dar kurį laiką Kauno r. Paštuvos k. žvejai vietoje plūduro pasinaudodavo karkline šluota. Brakonieriai nusilauždavo pušaitės ar berželio viršūnėles, o apačioje prie tinklų galų pririšdavo inkariukus. Pajutus, kad gal kas nors stebi, tinklas būdavo paleidžiamas, ir inkariukai jį nuskan-dindavo. Pavojui praėjus, tinklą ištraukdavo.

Tinklas turėjo būti išsilenkęs ir gultis pasroviui apie 40° kampū, taigi žiobrinio tinklo viršus būdavo pakilęs nuo dugno tik apie 20 cm, nes žiobriai padugne plaukė galvutėmis žemyn. Be to, tinklą reikėjo sureguliuoti taip, kad srovė nepadarytų jame maišelių.

Metant tinklą, buvo plaukiama kranto link, apiplaukiant *dambas* (4 pav. 3). Paprastai žvejai priešingame krante nužiūrėdavo orientyrus ir ties jais atsidūrus plūduru, tinklą pradėdavo traukti (sakydavo: *nuo pušaitės imsim* ar *po karklynu*). Jei orientyro nebuvo, traukdavo praplaukę 3 *dambas*. Veliuoniškiai, surišę 4 *pantas* (per visą Nemuną), plukdydavo tinklus nuo miesto pradžios ligi bažnyčios. Praplaukus valksmą, vairininkas stumdavo valtį atbulą upės vidurio link, o jo porininkas traukdavo tinklą keldamas į valtį abi virves.

XX a. septintajame dešimtmetyje žiobrių žvejyba žemupyje pradėta limituoti, o nelegali žvejyba plukdomaisiais tinklaičiais buvo draudžiama. Nepaisant to, nelegali žvejyba jais Nemune tebėra populiari.

Mėgėjų plukdomieji tinklai. Kadangi 25 m ilgio tinklu tarpukariu buvo galima žvejoti laisvai, tai senesni panemunių gyventojai pasigaudydavo smulkių žuvelių sau ir antims pašerti 20–30 m ilgio, 1–1,5 m aukščio plukdomaisiais tinkliukais – *lineliais*. Jų iš Klaipėdos parveždavo žydai. Vietiniai žvejai manė, kad šie tinkleliai buvo vokiečių darbo. Ties Zapyškio žmonės žuvavo vienasieniais (*striaukiniais*) ir trisieniais (*aukšliniais*) *lineliais*. *Striaukinių linelių* akytumas buvo 10, 12, 14 mm. Jais buvo sugaunama meknių (*striaukų*), gruzlių ir kuojų. *Aukšlinių linelių* vidinio tinklo akytumas buvo 8–10 mm, kraštinių – 8–10 cm. Per pavasario naktį *lineliu* pavykdavo prigaudyti bulvinį krepšį paviršiumi plaukančių aukšlių.

Iki Antrojo pasaulinio karo *lineliai* buvo labai ploni, iš 30 numerio siūliukų. Jie turėjo lengvus svorelius ir plūdes iš beržo tošies ar storos tuopos žievės. Ją apdroždavo ir sugręžiodavo skylutes (po karo naudotos kamštinės plūdės). Senieji žvejai, išėdę į luotą, prie kito *linelio* galo pririšdavo mažą plūdurą (*buiriuoką* – Kauno r., Zapyškis), kokį krepšį ar pagaliuką ir praplukdydavo juos 100–200 metrų pasroviui negiliose vietose upės pakraštyje ar prie salelių.

Po Antrojo pasaulinio karo aukšlėms ir stintoms gaudyti Nemuno žemupio žvejai naudojo kaproninius *linelius*. Žmonės ėgudo žvejoti jais po ledu, mat tokiais tinklais po ledu gaudė stintas Kuršių marių žvejai.

1955 m. Kauno ribose pastebėta mėgėjų žvejojant 10–20 mm akytumo valo tinkliukais, įtaisytais vieliniame trikampyje, kurio kraštinės apie 1 m. Vertikalioje padėtyje tinkliuką laiko viršuje pritaisyta plūdė. Žvejys nuo kranto tinkliuką valdo valu.

Statomieji tinklai. Nemuno žemupio žvejai tinklus statė 5 pav. Tinklų statymo darpdambiuose. Kauno r. Paštuvos k. 10–15 m ilgio, apie 1,3 m aukščio tinklai (*rėtis* 18–20 cm, *tankis* 30–40 mm) buvo statomi *po špikdamiais*, t. y. nuo dambų galų pasroviui išilgai upės (5 pav. 1). Jurbarko r. Kalnėnų žvejai po Antrojo pasaulinio karo panašiai tinklus statė prie uosto *tarpdambiuose*. Prie dugno juos laikė tikrai svoreliai. Šakių r. Jotyškių k. vyrai, tinklus statė Šilutės r. prie Kūmos buchtos, apatinės virvės galuose pririšdavo keturragius inkarus. Smalininkų žvejai nuo ledų išėjimo iki gegužės 1 d. apie 150 m ilgio tinklus statydavo nakčiai ant inkariukų, suvingiuodami juos *tarpdambiuose* (atstumai tarp dambų nuo 50 iki 150 m). Tinklo pradžia žymėjo prie viršutinės pavaros galo virvute pririštas plūduras. Nuo krašto žuvis buvo pabaidomas *barskalu*: viename karties gale išil-

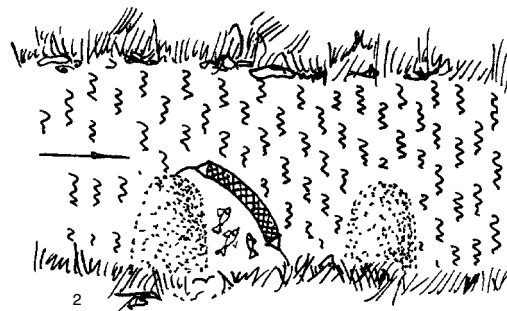
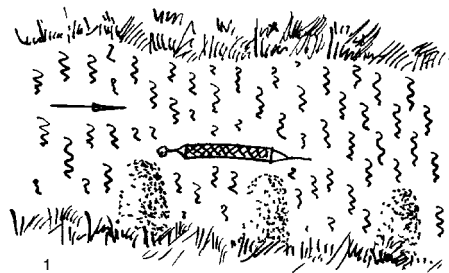



6 pav. Barškakas
žuvims baidyti.
Tauragės r.

gai pritvirtinta stora viela su ant jos užmauta grandine arba varžtais (6 pav.). 35–45 mm akytumo tinklas sulaikydavo žiobrius, šapalus, lydekas, karšius, kuojas. Atviresnėse vietose žvejai tinklus statė nuo kranto puslankiu vieną arba abu galus pririšdami prie karklų. Dabar panašiai tinklus stato nelegalūs žuvautojai: prie kartais net visai trumpų (2–3 m ilgio) tinkliukų apatinės virvės jie pririša akmenį arba gelžgalį, paleidžia jį aplink žoles pasroviui ir pabaido žuvis nuo krašto arba tiesiog patrepši.

Prieš Antrąjį pasaulinį karą Nemune po ledu tinklai nebuvo statomi. Tik pokario metais K. Šimkevičių iš Molynės k. statyti tinklą po ledu išmokė Neringos žvejai. Tarp *dambu* užutėkiuose kirviu iškirsdavo kelias eketes: atstumas tarp pirmosios ir paskutiniosios buvo lygus tinklo ilgiui (apie 30 m), atstumas tarp ekečių – kartelės ilgiui (4–5 m). Buvo matuojama žingsniais. Jei kartis 6 žingsnių, eketės kas 5 žingsniai, jei 7 – kas 6 žingsniai. Prie kartelės pririšdavo tinklo ilgumo virvę, kurios antrasis galas būdavo pririštas prie viršutinės pavaros. Žvejys plikomis rankomis stūmė kartelę po ledu, o prie kitos eketės draugas gaudė ją taip pat plikomis rankomis. Grinaičių k. žvejys Jurgis Jakaitis minėjo, kad kartelei po ledu stumti ir gaudyti naudodavo karklinį ar lazdyninį dvišakį. Ištraukus per paskutinę eketę kartelę, vienas turėjo tempti, kitas *paduoti* prie virvės pririštą tinklą. Gal dėl to, kad čia tinklu žuvis būdavo puslankiu apsupamos (užspiečiamos) nuo *dambos* galo iki kranto (5 pav. 2), statomieji tinklai vadinosi *spėstiniai*, arba *spiestiniai*. Už 30–50 m pasroviui nuo pastatyto tinklo žvejai iškirsdavo mažesnes eketėles ir pro jas baidydavo žuvis tinklo link. Zapyškio žvejai grūžliams gaudyti po ledu pakišdavo *linelius*. Nakčiai pastatytus tinklus žvejai tikrindavo ryte ir rasdavo vieną kitą lydekaite, kuoją, kitokių žuvelių. „Žiemą žuvių pasigaudavome dėl pavalgymo, dėl gero kaimyno“, – sakė žvejai.

Pokario metais Kalnėnų k. buvusio prekių laivyno valdžia parsiveždavo trisienių tinklų iš Karaliaučiaus ir žvejojo jais laivyno uoste. Kalnėnų žvejai 1967–1968 m. bandė patraukti trisienių tinklą po ledu skersai uosto. Eketėms kirsti jie naudojo laužtuvus, juos gerai užaštrinę ir prisirišę virvelėmis, kad nepamestų. (Pokario metais kai kurie artelių žvejai išigijo peikenas.) Pavasarį pajudėjus ledams ir skersai uosto lede atsivėrus plyšiams, paleisdavo į juos trisienius tinklus ir rasdavo įstrigusių net karšių.

Dabar žmonės Nemuno pakraščiais irgi pasistato vieną kitą vienasienių ar trisienių tinklaitį. Jais mėgstama žuvauti upės senvagėse, užutėkiuose.

Tinklų gamyba ir priežiūra. Tinklų mezgimas žvejų gyvenime buvo rimtas žiemos darbas, nes kanapiniai, ypač medvilniniai tinklai laikydavo nesuplyšę tik vieną sezoną. Žvejai savo žemėje, bežemiai pas ūkininkus pasisėdavo bent po 5 arus linų arba mainydavo žuvį į linus. Pluošto apdirbimas ir siūlų verpimas buvo moterų darbas. Tinklus mezgė vyrai ir vaikai: 9–10 metų sulaukę berniukai ir mergaitės būdavo puikūs mezgėjai.

Kauno r. megztuvės (*megztukas* – Kauno r., *šaudyklė* – Jurbarko, Šakių r., *eglyčia* – Kauno r., Vilkija, Jurbarko r., Smalininkai, *iglyčia* – Kauno r. Brūžės k.) dažniau buvo daromos iš klevo ir uosio, Jurbarko r. – iš ožekšnio be ūglių. Ožekšnis būdavo

pusvalandį virinamas, kad suminkštėtų ir būtų lengviau peiliu išpjaustyti megztuvę. Tinklaičių retikams megzti naudotos iki 31–33 cm megztuvės (7 pav. 1), tinklams apsodinti apie 26 cm ilgio (7 pav. 2), vidiniams tinklams megzti apie 22 cm ilgio (7 pav. 3), tinklams taisyti apie 16 cm ilgio (7 pav. 4).

Tinklo akims rišti buvo naudojamos *lentelės*, taip vadintos dėl savo formos (8 pav. 1). Jų kraštai būdavo apdailinami, o dydis parenkamas toks, kad išilgai būtų galima megzti retas akis, skersai – tankias. Apie 1950–1951 m. artelių žvejai *lenteles* pradėjo gaminti iš lakštinio plieno, nes nuo jų lengviau numauti tinklų akis. Tvirtesnių medžiagų (plieno, aliuminio) *lentelių* formos įvairesnės: tuščiavidurė (8 pav. 2) ar su skylė, kad būtų patogiau laikyti (8 pav. 3). Pastaruoju metu megztuvės taip pat imtos daryti iš plastmasės ir lakštinio plieno.

Statydami plukdomąjį tinklą, plūdės ir svorelius ant pavarų žvejai suverdavė. Tačiau tai nebuvo paprasta, pvz., Kauno mariose buvo žvejojama su 2 km ilgio tinklaičiais, o plūdės ir svoreliai pritausomi kas 1 m. Traukiamieji tinklai (išskyrus stintinius) buvo *statomi* gabalais, o svoreliai ir plūdės priraišijami atskirai.

Taisant tinklą, pažeistas akis reikėjo išpjaustyti ir atstatyti taip, kad prie mazgo būtų ne daugiau kaip keturi siūlai (nupjovus turėjo likti du siūlai, o kitus du padarydavo naujus). Trys siūlai prie mazgo galėjo būti tik tinklo pradžioje ir gale.

Padarę naują tinklą, žvejai paprastai jį pašventindavo, užpildami iš stikliuko degtinės, o likusią išgerdavo patys. Deja, degtinė tinklų nekonservavo. Medvilniniai tinklai būdavo rudi arba balti. Baltus tinklus žvejai dažniausiai dažė vandens spalva – mėlyna arba žalia. Tinklas būdavo patiesiamas valtyje, apipilamas dažais, pateliūskuojamas ir metamas į Nemuną. Kad nepūtų, zapyškėčiai traukiamuosius tinklus ir plonyčius aukšlinius tinkliukus konservavo (dervavo) tokiu būdu: išvirindavo tepalą su derva, įpildavo terpentino ir karštame mirkydavo tinklą. Apie 1960–1962 m. atsirado kaproniniai tinklai. Baltus kaproninius tinklus nudažyti buvo nesunku, nes kapronas gerai dažosi bet kokia spalva.

Virvės, plūdės, svoreliai yra būtini tinklų elementai. Virvėms vyti žvejai savo sklypeliuose pasisėdavo po 0,5 aro kanapių. Storos virvės, ant kurių būdavo sumau-

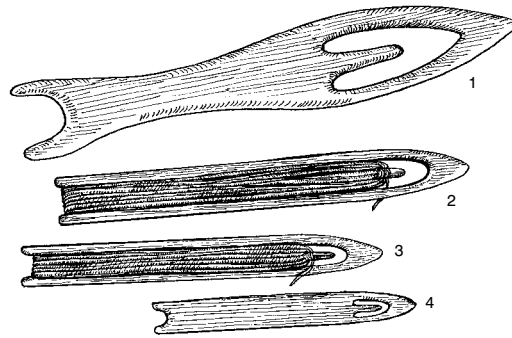

7 pav. Megztuvės:

1 – Šakių r.,
Kidulių k.;
2–4 – Jurbarko r.,
Molynės k.

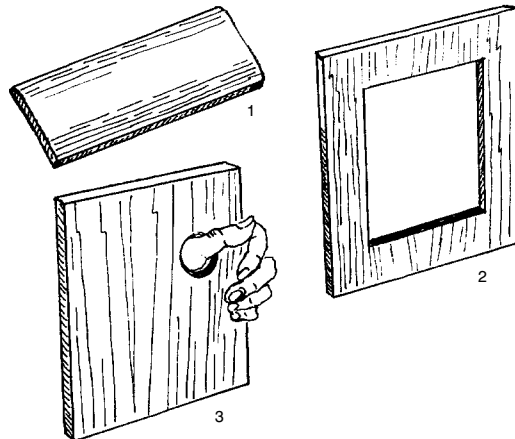

8 pav. Lentelės
tinklo akims rišti:

1 – Varėnos r.,
Jonionių k.;
2 – Kaunas;
3 – Kauno r., Vilkija

namas tinklas, vadinosi: viršuje – *viršutinė pavara*, apačioje – *apatinė pavara*. Ploresnės virvelės, naudotos tinklams *sukrėsti*, ir virvelės tinklų galuose vadinosi *pavariukai* (Kaunas). Dar ir dabar žvejai susiveja tvirtesnes virves iš kaprono, nes fabrikinės yra per minkštos ir tinklaičiai painiojasi.

Darant naują plukdomąjį ar traukiamąjį tinklą, buvo svarbu parinkti plūdės ir svorelius, kad srovė jo *nesuguldytų*. Bandydami ant siūlo pririšdavo plūdę ir svorelį ir pamerkę į vandenį stebėdavo, kiek svorelis gramzdina plūdę. Be to, ir valksmai buvo nevienodi: viename srovė stipresnė paviršiuje, kitame – arčiau dugno. Tai-gi kiekvienam valksmui žvejai turėdavo pareguliuoti svorį. Plukdomiesiems tinklaičiams plūdės ir svoreliai veriami ant virvių jau tinklą krečiant. Todėl prireikus reguliuoti svorį, švininiai svoreliai būdavo arba papildomai užspaudžiami, arba, užkišus peilį, nuimami. Tuo tarpu traukiamieji tinklai buvo pirma statomi, o tik paskui virvelėmis priraišiojami svoreliai ir plūdės. Gatavame tinkle plūdės turėjo būti lygiai ties svoreliais. Naujus tinklus žvejai išbandydavo dieną. Plukdomieji paviršiniai tinklai turėjo būti pakrypę į priekį 70° kampu, dugniniai – šliaužti upės dugnu; jų viršų plūdės laikė pakėlusios nuo dugno maždaug 20 cm atstumu.

Iki Antrojo pasaulinio karo ir pokario metais plukdomiesiems tinklams plačiausiai buvo naudojamos beržinės plūdės (9 pav. 1). Beržo žievė buvo pjaunama pavasarį, o kad susisuktų, merkiama į karštą vandenį arba palaikoma prie ugnies. Saulėtu oru žievės susukdavo į tūtelę, surišdavo ir palaikydavo atokaitoje. Retesniems tinklams buvo dedamos didesnių beržo žievės gabalų plūdės, tankiems – mažesnių, lengvesnių. Lengvos beržo žievės plūdelės buvo naudojamos ir prie aukšlinių tinkliukų. Jos buvo patogios tuo, kad susinarpliojus tinklui, lengvai nusiimdavo, atvyniojus žievinę tūtelę.

Tarpukariu pas žydus jau buvo pirkti kamštinių (tokiais kamščiais būdavo užkišami degtinės buteliai) plūdžių (*korkų*). Jos buvo geros tuo, kad neprisigerdavo vandens, tačiau buvo brangios. Kartais žvejai pirkdavosi kamštinės medžiagos lakštus ir plūdes išsipjauzdavo pjūkleliais, o skylės išgrėždavo. Plūdžių dydis 3,5x3,5 piršto. Apie 1950 m. Nemuno žvejai gaudavo gatavų kamštinių plūdžių nuo jūrinių tinklų (9 pav. 3). Perpjoję jas, padarydavo dvi plukdomajam tinklui (9 pav. 4). Apie 1950–1952 m. atsirado putplastis (*pieno* arba *jūrų puta*). Žvejai jį gaudavo lakštais ir plūdes darėsi patys. Jie turėjo paprastesnius ar sudėtingesnius prietaisus (*mašinkas*), kad išspaustų iš lakšto plūdės skersmens gabalus, o juose – skylutes. Vytautas Bastys prietaisą pasidarė iš kuniško prožektoriaus (darė ir iš motociklų amortizatorių) (10 pav. 1). Užaštrinti kraštai išpjauna lakšte cilindro formos gabalą, ir šis iš prietaiso išstumia-

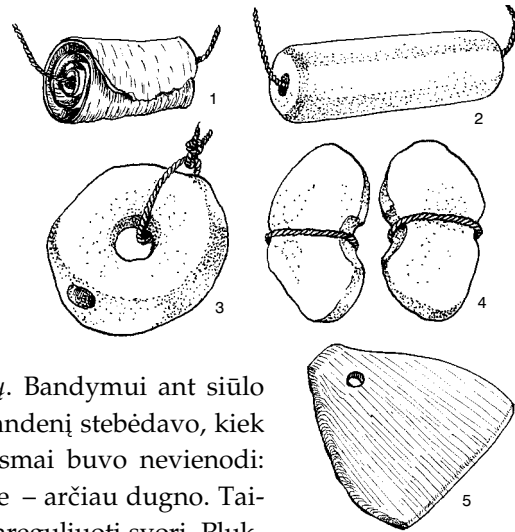

9 pav. Plūdės:
1 – beržo tošies;
2 – putplasčio plukdomajam tinklaičiui;
3 – putplasčio traukiamajam tinklui;
4 – putplasčio plūdė, perpjauta ir pritaikyta plukdomajam tinklaičiui;
5 – lentinė traukiamojo tinklo plūdė

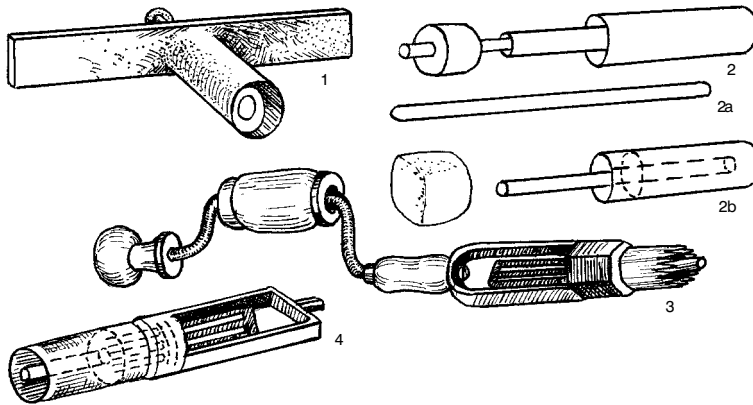

10 pav. Prietaisai plūdėms daryti:
1 – plūdei iš putplasčio išpjauti. Jurbarko r., Viešvilės k.;
2 – skylėi plūdėje išpjauti (b), išpjautam gabaliukui išstumti (a). Jurbarko r., Viešvilės k.;
3 – ranka sukamas prietaisas. Šakių r., Kidulių k.;
4 – elektra sukamas prietaisas. Jurbarko r., Molynės k.

mas ranka stumdomu stūmoklėliu. Kitas prietaisas iš seno plunksnakočio (į vieną jo galą būdavo įstatomas pieštukas, į kitą – plunksna) išpjauna gabalo centre apvalią skylę, o jos turinys (t. y. nereikalingas putplasčio gabalėlis) iš plunksnakočio vėlgi išstumiamas ranka kietos plastmasės stūmoklėliu (10 pav. 2a, b).

Klemenso Jasaičio prietaisas plūdėms daryti sudėtingesnis. Abi pjovimo operacijos čia atliekamos vienu metu rankinio grąžto principu veikiančiu prietaisu, o abi dalys (plūdė ir jos skylės turinys) stūmokliu išstumiamos ranka (10 pav. 3). Kazimiero Šimkevičiaus prietaisas plūdėms gaminti taip pat veikia grąžto principu, tik sukimui įtvirtinamas gręžimo staklėse, elektriniame grąžte ar bormašinoje (10 pav. 4). Darydamas plūdės, žvejys prietaisą sušlapina, kad lengviau sukėtųsi. Putplasčio plūdės buvo laikomos tinkamiausiomis plukdomiesiems tinklams: nekliuvo ir buvo labai lengvos. Jos taip pat naudotos statomiesiems tinklams. Paprastai plūdės buvo 30–35 mm skersmens, iki 45–50 mm ilgio su 10 mm skersmens skylė (9 pav. 2).

Iki Antrojo pasaulinio karo ir pokario metais (maždaug iki 1950 m.) traukiamiesiems tinklams buvo naudojamos medinės plūdės. Jos buvo daromos iš storų pušies ar jovaro tošių. Tošys buvo peiliu apipjaustomos, išgręžiama skylė ir impregnuojama aksoliu (fernisu), gaminamu iš sėmenų (linų ar kanapių) aliejaus. Luobų žvejai prisirinkdavo rudenį ar žiemą, išdžiovindavo, o plūdės darydavo pavasarį. Šios plūdės buvo nepraktiškos, nes barškėjo ir metant tinklą baidė žuvis, be to, įmirkdavo. Populiarios buvo tuopos ar balteglės lentelių plūdės (9 pav. 5).

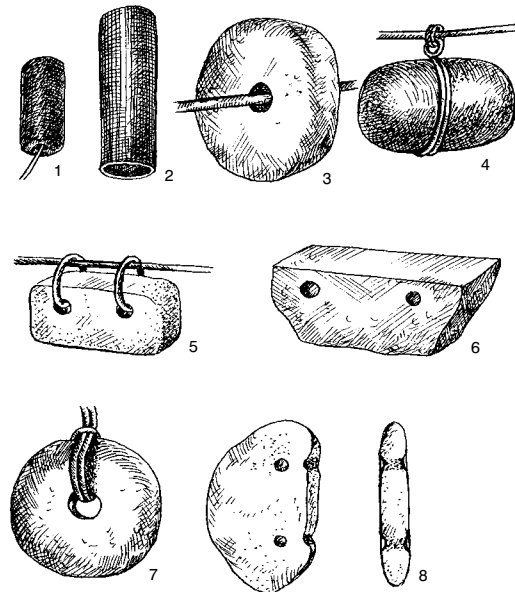

11 pav. Svoreliai. Kauno r., Vilkija.
1 – švininis;
2 – metalinis vamzdelis;
3, 7 – cementiniai;
4 – akmeninis;
5, 6, 8 – cementiniai traukiamajam tinklui

Seniausi Nemuno žvejų naudoti svoreliai buvo akmeniniai. Tarpukariu akmenukai buvo naudojami prie traukiamųjų tinklų. Tai buvo pigiau negu pirkti molinius svorelius. Pailgam plokščiam akmenukui per vidurį aplinkui plaktuku iškaldavo griovelį, toje vietoje jį apsukdavo viela, padarydavo kilputę ir pririšdavo prie pavaros virvele (11 pav. 4). Moliniai svoreliai (*gramzdukai* – Šakių r., *skandukai* – Kauno r. Brūžės ir Raudonės k.) buvo naudojami dažniau prie dvibradžių (*marškų*). Jų žmonės parsiveždavo iš Gelgaudiškio plytinės. Jie paprastai buvo 5–6 cm ilgio, apie 4 cm skersmens, su skylė viduryje.

Prieš Antrąjį pasaulinį karą traukiamiesiems tinklams Kauno r. žvejai pradėjo naudoti cementinius svorelius, o apie 1950 m. jie buvo naudojami visame žemupyje (11 pav. 3, 5–8). Juos nusilieti buvo nesunku, tik ilgai džiūvo. Žvejai paimdavo *bantyszerio* (juostinis metalas, naudotas statinių lankams) juostą, pagal svorelio kontūrą padarydavo formą ir, padėję ant lentos arba tiesiog ant smėlio, prikresdavo skiedinio, padidinę jame cemento kiekį, kad būtų stipresni. Tose vietose, kur turėjo būti skylės, įkišdavo pagaliukus. Skiediniui išdžiūvus, pagaliukai lengvai išsitraukdavo. Cementiniai svoreliai turėjo vieną trūkumą: zulinio virvės, todėl būdavo rišami dviem virvutėmis, kad vienai nutrūkus liktų kita (11 pav. 5, 6). Žvejai pasidarydavo po keliolika formelių ir liedavo iškart daug svorelių.

Pokario metais plukdomiesiems tinklams gamino geležinius apie 50 g svorelius iš vežimų ratlankių, sudaužytų vagonų, *bantyszerio* ar 5 mm pločio skardos juostų. Uždėję degtukų dėžutę, apsibrėžę ir iškirpę kvadratėlį, ant metalinio piršto plaktuku sulenkdamo vamzdelį ir maudavo jį ant virvės. Tokius svorelius darė patys žvejai ar kalviai už žuvis. Bėda ta, kad nuo jų rūdijo virvės.

Apie 1953–1954 m. atsirado švininiai svoreliai (*bundziukai*, *švinai* – Kauno r. Paštuvos k.) (11 pav. 1). Jie buvo apie 3,5 cm ilgio, 1,5 cm skersmens su 0,5 cm skersmens skylė, svėrė apie 45 g ir buvo naudojami traukiamiesiems ir plukdomiesiems tinklams. Švininiai svoreliai buvo liejami metalinėse formose arba savos gamybos replėse (12 pav. 3). Prie replių būdavo pritvirtinamos perpjauto vamzdžio puselės. Ant skardos suspaudę replės ir įstatę į susiaurėjimo apačią metalinį strypelį, užpildavo išlydyto švino. Jam staigiai ataušus, replės būdavo praskečiamos. Panašiai veikė ir kitokių formų *mašinkos*, kurias XX a. šeštajame dešimtmetyje žvejai pirkdavosi Kaune (12 pav. 4, 4a, 5, 5a). Strypelis skylėi formuoti jose pritvirtinamas stacionariai,

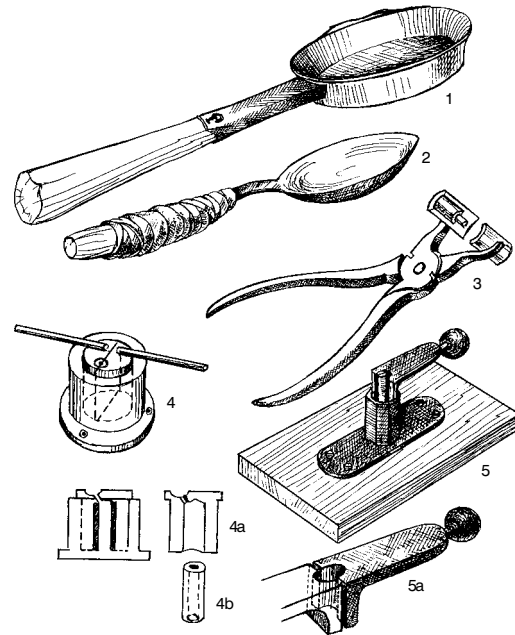

12 pav. Priemonės švininiams svoreliams lieti: 1, 2 – indelis švinui lydyti ir šaukštas jam pilti. Šakių r., Kidulių k.; 3 – replės. Kauno r., Vilkija; 4 – mašinka (a – pjūvis, b – svorelis). Jurbarko r., Molynės k.; 5 – mašinka (a – abi rankenos ištrauktos). Šakių r., Kidulių k.



Nemuno pakrantėje ties Veliuona džiūsta tinklas. 1958 m. V. Gobio nuotr.

o gatavas svorelis išimamas išardžius prietaisą į dvi dalis. Švinui lydyti ir pilstyti žvejai dažnai naudodavo konservų dėžutes: perverdavo aplink vielą ir susukdavo rankenėlę, taip pat igniaubdavo vienoje vietoje snapelį arba lydymui turėjo specialius indelius (12 pav. 1), o pilstė šaukštu (12 pav. 2). Švininis svorelis buvo padaromas per 3 minutes, o per dieną jų padarydavo iki 1000. Šie svoreliai neinkaravo tinklo, nuo jų nerūdijo virvės.

Apie 1960 m. svoreliai pradėti gaminti iš supjaustytų metalinių vamzdelių (11 pav. 2). Plukdomajame tinkle plūdės ir svoreliai paprastai būdavo suveriami kas 0,8–1 m, traukiamajame: sparnuose kas 1 m, *išėmime* kas 0,5 m, kaip sakė žvejai, „kad tinklą dabotų, žuvis neišeitų“. Plukdomajame karšiniame tinkle kartais per vidurį būdavo pritvirtinami cementiniai svoreliai, sparnuose – vamzdiniai.

Tinklų džiovinimas. Koks svarbus žvejams buvo tinklų džiovinimas, aiškėja iš Veliuonos žvejo Stasio Mikštos skundo: „Kai jau negavau leidimo žvejoti, tai tinklo negalėjau džiovinti, ir jis greit supuvo“⁴⁵. Suprantama, kaime slapčia šimtmetrinio tinklo neišsidžiovinsi, o šlapias tinklas po savaitės imdavo pūti. Turintys leidimus žvejoti žmonės tinklus džiovino čia pat, panemunyje, nes įmirkusius prieš kalną buvo sunku nešti.

Taigi visa Nemuno pakrantė ties gyvenvietėmis buvo nukabinėta tinklais. Žvejai tarp Kauno ir Vilkijos traukiamuosius tinklus džiovė ant *rakalkių*. Tai maždaug 1,4 m aukščio (ligi pažastų) ir aukštesni stovai. Viena stovų kartis beveik siekė vandenį. Tarp stovų būdavo padedamas 7–8 m ilgio skersinis. Vieno stovo (*pėdės* – Kauno r. Brūžės k.) viršuje skersinis būdavo prikalamas ir dar sutvirtinamas įstrižai prikalta kartele. Kitas skersinio galas ant antros, viršuje sukryžiuotos *pėdės* būdavo padedamas laisvai. Valčiai priplaukus prie kranto, vienas žmogus likdavo prie irklų, du traukė iš valtės tinklą, o ketvirtasis – džiovė. Norint padžiauoti tinklą, reikėjo skersinio galą nukelti, uždėti tinklą ir vėl pakelti. Kiekvienas rimtas žvejys turėjo savo *rakalkę*. Jas darė iš eglinių švariai nuluptų karčių ir naudojo 5–6 metus. Žiemai *rakalkes* užnešdavo į krantą, kad nesiektų ledai.

⁴⁵IIES, b. 1702, l. 22.

Plukdomuosius tinklus žvejai džiovino ant kas penki žingsniai žemėn sukaltų 1,5–1,8 m aukščio karčių su dvišakiu viršuje (*džiauklai* – Kaunas, Kauno r. Zapyškio k., *džiaukliai* – Vilkija, *straigai* – Kauno r. Brūžės k., *šiagždys* – Jurbarko r., *žėgliai* – Šakių r. Kidulių k.). Lazdynų, alksnių ar skroblų kartis žvejai ruošėsi pavasari, kai lengviausiai atsoka žievė. Ant *straigų* tinklai būdavo užmetami svarmenėliais į viršų taip, kad nesiektų žemės. Kylant vandeniui, reikdavo traukti kartis ir pernešti toliau nuo upės. Prieš Antrąjį pasaulinį karą Vilkijos žvejai ant *straigų* ėmė džiauti traukiamuosius tinklus, nes ties jais Nemuno krantas status ir maža vietos tinklams džiovinti. Plukdomuosius tinklus jie kabindavo vieną kartą už svorelių, kitą – už plūdžių, o traukiamuosius – užmesdami ant dvišakio ir plūdes, ir svorelius.

Nors, pasak senų žvejų, bedarbių buvo pilni kaimai, bet rakinti dėžių su žuvmis ar valčių nebuvo reikalo: niekas svetimo nevogė. Nevogė nė paupyje džiuoti paliktų tinklų, venterių. Apie 1955 m., kai ėmė kurtis kolūkiai, džiuvančius tinklus pradėjo vogti, tačiau žvejus gelbėjo tai, kad padaugėjo kaproninių tinklų, kurie galėjo ir 10 metų būti nedžiovinti. Jie bijojo tik saulės.

Žiemai žvejai tinklus vežimu parveždavo į namus. Medvilniniai tinklai būdavo sutraukiami ant sijų daržinėje, svirne ar kluone, kad negrauztų pelės, o *lineliai* laikomi troboje ant sienon įkaltos vinies.

Žvejyba kabliukinėmis priemonėmis

Metiniai. Virvės, prie kurių pririštos plonesnės virvelės su kabliukais galuose, beveik visoje Lietuvoje vadintos *šniūrais* (rus., baltar. *шнур*). Kauno r. sutinkamas taip pat slavų kilmės pavadinimas *peremiotas* (rus. *перемет*, baltar. *перамет*), Šakių ir Jurbarko rajonuose – *rėpa* (vok. *Reep*). Pastarąjį žodį kalbamąja reikšme leksemą autorei minėjo 4 žvejai⁴⁶.

Virvelės vadintos *pašniurais* (Kauno r., Seredžius), *pašniurkomis*, *pašniurkais* (Šakių r. Kretkampio ir Jotiškių k., Jurbarko r. Kalnėnų k.), *pasevėmis* (Kaunas). Prie virvelių rišami kabliukai vadinti: *kabukais* (Jurbarko r., Raudonė), *meškerėmis* (Šakių r. Kretkampio k., Jurbarko r. Molynės k.), *vašais* (Šakių r. Kidulių k., Jurbarko r. Kalnėnų k.). Šakių ir Jurbarko rajonuose dėl to, kad prie metinių rišti kabliukai buvo vadinami *meškerėmis*, ir pats žvejavimo būdas pavadintas meškeriojimu. Toliau vartosime kalbininkų rekomenduotus terminus – *metinys*, *pavadėlis*, *kabliukas*.

Nemuno žemupyje iki Antrojo pasaulinio karo išsinuomotuose plotuose rimti žvejai žuvavo tinklais. Pasak seno žvejo Povilo Sasnausko iš Kauno r. Brūžės k., „*metiniai per smulkus reikalas, naudos nėra*“⁴⁷. Su jais, sakė Jonas Jančius iš Šakių r. Kretkampio k., „*gal tik seniukai sliėkų prisimovę terliodavosi. Jie šniūrus mėtė iš luočiukų pakraščiais ten, kur žvejai tinklų nemetė. Niekas jiems nedraudė*“⁴⁸. Be to, žuvaujant metiniais nereikėjo mokėti nuomos.

Tarpukario metais ir dar po Antrojo pasaulinio karo Seredžiaus apylinkėse metiniai buvo rišami prie lazdyninių kuoliukų, kurie kyšodavo virš vandens apie 0,5 m. Antrasis 10–15 m ilgio metinio galas buvo rišamas prie akmens

⁴⁶IIES, b. 1702, l. 2, 15, 19. Vincas Balnis (gim. 1916 m.) – Šakių r., Plokščiai, Antanas Savodnikas (gim. 1926 m.), Stasys Mikšta (gim. 1918 m.) – Jurbarko r., Veliuona ir Jurgis Jakaitis (gim. 1922 m.) – Šakių r. Grinaičių k.

⁴⁷IIES, b. 1856, l. 31.

⁴⁸IIES, b. 1649, l. 17.

(*bundziaus*)⁴⁹. Žemiau Kauno Nemuno srovė nesmarki, ypač pakraščiais, tad žuvuotojai, pradėję nuo kuoliuko, dažniausiai sumaudavo masalą jau mesdami metinį, nors kartais tai darydavo plaukdami antrą sykį. Kuoliukai, pasak Gasparo Šukausko iš Veliuonos, buvo reikalingi „*dėl orientacijos, o kai gaudė ungurius, tai kuoliukas prie kuoliuko*“⁵⁰. Tikrinti metinio žvejys plaukdavo valtele iki kuoliuko, pakeldavo virvę inkariuku, busoku arba prie kartelės pritaisytu kabliu, pasidėdavo skersai valtį ir taip, permesdamas pavadėlius vis į kitą jos pusę, pereinavo visą ilgį. Iškart būdavo nuimamos užkibusios žuvis ir užkabinamas naujas masalas. Serediškiai metinius peržiūrėdavo triskart per dieną, bet daugiausia užkibusių žuvų rasdavo po nakties.

XX a. šeštajame–septintajame dešimtmečiais artelių žvejai metinius statydavo nuo dambos galo (*galvos*) ligi srovės. Šakių ir Jurbarko rajonų žvejai 20–30 kg svėrusius galinius akmenis apraizgydavo viela („*akmenį iškapoja ir apdratuoja*“), o Kidulių žvejai – virvelėmis, ir prie jų rišo metinius. Kad 30–40 m ilgio metinys gultų į duobutes, ant jo kas 5–8 m dar pririšdavo pailgus akmenukus.

Antanas Balnys iš Raudonės rodė, kaip būdavo įmetami metiniai nuo kranto. Galinis akmuo būdavo įleidžiamas prie kranto į vandenį, o pats metinys tvarkingai zigzaga išvingiuojamas ant kranto taip, kad visi dešimt 50–60 cm ilgio pavadėlių žiūrėtų į upės pusę. Tada paėmę tarp pirštų medinį pagalėlį (*branktuką*), pririštą už 1,5–2 m nuo paskutinio pavadėlio, įgudusiu judesiu paleisdavo už 1–1,5 m nuo *branktuko* pririštą akmenį skersai Nemuno⁵¹.

Šakių r. ties Kiduliais į upę buvo metami apie 40 m ilgio metiniai. Vienas jų galas būdavo pririšamas krante, o kitas su akmeniu metamas iš valtės į 1,6–2 m gylį. Paskui inkariuku ištraukdavo virvę ir, plaukdami palei ją, priraišiodavo apie 30 pavadėlių su kabliukais bei masalu. Taip pat metiniai būdavo ir tikrinami. Ne veltui žvejai sakė: „*Įmeti šniūrus pavasari, o paskui šniūruok ir šniūruok*“.

Ties Šakių r. Grinaičių k. ir Sudargu jau prieškario metais metiniams buvo naudojama viela, prie kurios aukščiau aprašytu būdu rišdavo iki 15 pavadėlių. Jurgis Jakaitis pasakojo, kad ties Grinaičių k. ungurius gaudydavo 50–100 m ilgio plonos vielos metiniais. Viela buvo suvyniojama išilgai metrinės 10–15 cm pločio lentos ar ant ritės ir ištiesiama skersai upės. Pirmiausia už žolių buvo metamas kraštinis akmuo, tada – viela ir vėl akmuo. Ištiesęs viela žvejys su pagalbininku pasiirdavo aukšty, triragiū ar keturragiū inkariuku ją pasigaudavo, priartėdavo prie artimesnio akmens ir imdavo kas metrą rišti 0,5 m ilgio pavadėlius, iškart užkabindamas sliekus. Pavadėliai gulėdavo tvarkingai ištiesi ant valtės grindų (*šatilijos*). Rišdavo pavadėlius stipriai, todėl jei vėliau neištengdavo jų greit atrišti, pjaudavo. Atrišti pavadėliai būdavo surenkami į krūvą kabliukas prie kabliuko ir apvyniojami popieriumi ar virvele, kad neišsibarstyti. Be to, medvilninius pavadėlius reikėjo džiovinti, kad nesupūti.

Per Antrąjį pasaulinį karą besimėčiusius varinius laidus metiniams ėmė naudoti Kauno, Jurbarko, Šakių rajonų žvejai. Pokario metais, ypač gegužės–birželio mėnesiais, su vieliniais metiniais Jurbarko ir Šakių rajonų žvejų artelės gaudė žiobrius, nors užkibdavo visokių žuvų.

Prie pavadėlių rišami pirktiniai vienašakiai, o lydekoms dvišakiai ar trišakiai kabliukai kartkartėmis būdavo pa-

⁴⁹*IIES*, b. 118, l. 27–28.

⁵⁰*IIES*, b. 1702, l. 12.

⁵¹*IIES*, b. 1856, l. 23.

galandami. Turimais duomenimis, iš gyvulinės kilmės masalų plačiausiai buvo naudojami naktiniai sliekai (tinkami gaudyti ešeriams, karšiams, kuojoms, raudėms, skersnukiams, šamams, unguriams, ūsoriams, vėgėlėms ir žiobriams). Juos žvejai kabino gabaliukais. Upinės nėgės lervos naudotos ūsoriams, šapalams ir starkiems gaudyti. Ant lašalo lervų vasarą kibo ešeriai, šapalai ir ūsorai. Ūsoriams vidurvasarį kabino kirmėlės, kurios gyveno žemėje didžiųjų rudųjų skruzdžių skruzdėlynų pakraščiuose (apie 3 cm ilgio, piršto storumo, baltos). Pavasarį ir rudenį ūsorius gaudė kirmėlėmis, randamomis šaltiniuose (iš jų išlekia balti drugeliai). Žvejai jas laikė užrištame inde su šlapiomis samanomis. Vingiliais, iškasamais upės dumble, rudenį gaudė vėgėles. Šamai kibo ant virtos vištienos. Šlizišiais gaudė ešerius, ungurius ir ūsorius, mailiumi (gyvais gružliais) – lydekas, starkius, šamus, šapalus, ungurius, ūsorius ir vėgėles. Mailiumi – gyvomis kuojelėmis, šapaliukais, aukšliukėmis (tik jos greit nuvargsta ir nugaišta) – lydekas. Mailiaus žvejai prisigaudydavo graibšteliu ar meškere su sliekais.

Iš augalinės kilmės masalų vasarą per karščius ūsoriams, žiobriams, karšiams, kuojoms ir menkėms gaudyti buvo naudojami žirniai.

Žiemą Nemune žvejai pasižuovaudavo metiniais ir prieš Antrąjį pasaulinį karą. Metinio ilgis priklausė nuo gelmės. Prie lininės (vėliau kaproninės) virvelės būdavo pririšami 2–3 apie 50 cm ilgio pavadėliai. Upinių nėgių lervomis, kurių atsargos buvo laikomos dėžutėse su skylėmis, kad įeitų oras, buvo gaudomi ūsorai ir šapalai.

Meškerės. P. Virakas užrašė, kad jo vaikystėje ties Seredžiumi meškeriojo paaugliai ir vienas kitas senelis. Vienas senis kasdien su karkvabaliais pagaudavo po 10–30 šapalų, kuriuos parduodavo žydams. Kiti *meškerninkai* gaudė žuvis tik sau, žuvienei, nes laimikis dažniausiai būdavo smulkus. Dėl to meškeriojimą serediškiai laikė nuodėmingu laiko eikvojimu. Pirmojo pasaulinio karo metais Seredžiaus apylinkės gyventojai gynėsi nuo bado meškerėmis susigaudami kokią žuvelę. Tačiau vokiečiai iš jų žuvis atimdavo ir dar iškoneveikdavo⁵².

Kauno r. Brūžės k., kur kiekvienoje pirkioje buvo žvejų, meškeriotojus vadino dykaduoniais, nes „*jokios iš jų naudos*“. Žvejai į meškeriotojus žiūrėjo truputį pašaipiai (kad gaišta daug laiko dėl kelių žuvelių), truputį smalsiai (kad turi daug kantrybės), nes patys meškeriojimui kantrybės neturėjo. K. Šimkevičius iš Molynės k. minėjo, kad jis tik gegužės mėnesį katinams ant apsiuvų meškeriodavo aukšles. Tolimesnių kaimų žmonės aukšles gaudė kambarinėmis musėmis ar vien jų galvutėmis, o Šakių r. Grinaičių k. aukšlėms buvo siūlomos musės (*šlakiai*), kurių būdavo 2 dienas gegužės pabaigoje – birželio pradžioje.

Meškerėms kotai būdavo pjaunami iš tiesaus piršto storumo lazdyno ir išdžiovinami. Šakių r. meškeriotojai lydekoms imdavo beržinį kotą, o aukšlėms – lazdyno kotui pririšdavo kadaginę viršūnėlę.

Valai buvo sukami iš šyvų arklių uodegų ašutų. Šakių r., Grinaičių k. meškeriotojai manė, kad valui netinka kumelės ašutai, nes dažnai šlapinami darosi nestiprūs. Aukšlėms čia buvo imami 2 ašutai, kuojoms – 4, lydekoms – 10–12 ašutų, medvilninė virvelė arba 10 numerio balti siūlai.

Plūdės buvo daromos iš kamščių (*orku*), praveriant pro juos žąsies plunksną, o svoreliai – iš švino. Serediškiai kabliukus susilenkdavo iš moteriškų smeigtukų plaukams, o Smalininkuose juos darydavo iš segtukų: pašildydavo ir sulenk-

⁵²IIES, b. 118, l. 43.

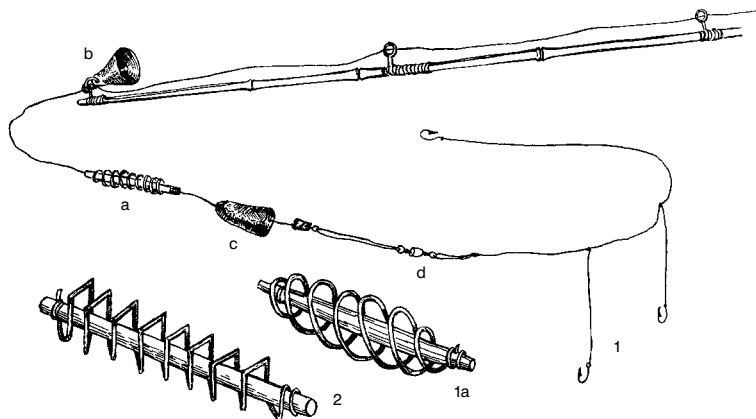

13 pav. Spiningas:
1 (a – šėrykla,
b – skambutis,
c – švinas,
d – suktukas).
Jurbarko r.;
2 – šėrykla.
Šakių r.

davo. Tokie kabliukai neturėjo nei užkartėlio, nei kilputės valui pririšti. Apskritai retai kas darėsi kabliukus, nes jie buvo nebrangūs, iki 5 centų. Tik Šakių r., Grinaičių k. iki šiol aukšlėms kabliukai be užkartėlių (*barzdikių*) daromi iš smuiko stygos: sulenkia ir suploja kilputę.

Sovietiniais metais prie Nemuno jau buvo daug užkietėjusių meškerninkų, nes praleisti laisvalaikį meškeriodami mėgo ir suaugusieji, ir vaikai. Nuo 1961 m. norintieji meškerojoti iš valtelių turėjo pirkti bilietus, nuo kranto buvo galima meškerojoti laisvai. Meškerojotojai laukdavo tarp Kauno ir Nidos kursuojančio motorlaivio „Raketa“. Jam praplaukus, 5–10 minučių labai kibdavo žuvis.

Devintojo dešimtmečio pradžioje prie Nemuno pasirodė spinningautojai su 6–7 cm ilgio šėryklomis (13 pav. 1a, b, c, d, 2), į kurias dėdavo jauką. Manoma, kad jos paplito iš Rusijos, nuo Volgos. Saulėtą dieną žvejai ima tamsesnio, apsiniaukusią dieną – šviesesnio metalo šėryklas. Nemune ties Plokščiais birželio pabaigoje – liepos mėn. (per šienapjūtę) gerai kimba karšiai. Apsiavę žvejų batais, vyrai brenda į vandenį ir traiško dugne gulinčius moliuskus, po to grįžta krantan. Taip jie pamaitina karšius. Paskui toje vietoje šėrykla su šutintais kviečiais bei sliekais ir užkabintu ant kabliuko moliusku gaudo karšius. Pažįstamų vyrų „kompanijos“ turi savo vietas ir nenori jų užleisti kitiems. Ties Sudargu, Smalininkais ir kitur stovinčiame vandenyje miestiečiai sliekais gaudo karšius, o suvėrę po kelis sliekus ant didelio kablio – žiobrius. Beje, kauniečiai meškerojo žiobrius ir šio amžiaus pradžioje⁵³.

Meškerojotojai, stovėdami *dambų* gale, su musės lerva gaudo ešerius ir kuojas, kurie laikosi srovės ir stovinčio vandens sandūroje. Kai kas iš valtės nuleidžia inkarą, prie kurio virvės būna pririštas tinklelis su jauku, ir jo aukštyje pasroviui meškeroja. Kiti lydekas mailiumi gaudo velke, valą suvynioję ant lentelės (14 pav. 1). Mėgėjai po ledu žuvauja žieminėmis meškerėmis (14 pav. 2, 3).

Dugninę meškerę kaimo žmonės apibūdina taip: „Kabliuką – ant šniūro ir pamerki vandenin, gale kuoliukas įsmeigtas į žemę“. Kol nešalta, Kalnėnų k. žvejai dugninėmis meškerėmis smėlėtos dirvos velėnoje gyvenančiais kirminais (*bambardyriais*) ar naktiniais sliekais gaudė žiobrius. Naktinius sliekus ėmė karšiai.

Iki Antrojo pasaulinio karo dugninės meškerės žiemos žūklei naudotos tarp Kauno ir Smalininkų. Povilas Sasnauskas minėjo, kad jo senelis, Nemuno tarp-

⁵³Сабанеев А. П. Жизнь и ловля пресноводных рыб, Харьков, 1993, 5 изд., с. 352.

dugnines meškeres (*donkes*), t. y. 5–10 m ilgio virves su 4–5 kabliukais. Su sliekais pagaudavo karšių, lydekų, kuriuos šeima suvartodavo maistui. Vilkijiečiai žiemą pažuवादavo Nemuno senvagėje.

Šiuolaikiniai meškeriotojai dugninėmis meškerėmis pavasarį nuo kranto gaudo ūsorius (graužais ir trandės lervomis), karšius (miltiniais blynais, sliekais, uodo trūklio lervomis, virtais makaronais (su kiaušiniiais), rugsėjo, spalio mėn. ir žiemą naktimis po ledu – vėgėles. Pastarosioms gaudyti naudojamos 4–5 m ilgio virvės su dviem 10, 12 numerio kabliukais. Masalas – negyvos žuvelės, vištų žarnos ar žuvies mėsa. Po ledu uodo trūklio lervomis gaudomos raudės, o blizgėmis – lydekos.

Blizgės. Mažai yra duomenų apie blizgiavimą Nemune, nes iki Antrojo pasaulinio karo šis žvejybos būdas, rodos, beveik nebuvo žinomas. Pokario metais vienas kitas panemunių gyventojas, nusižiūrėjęs į miestų žvejus, pasidarydavo blizgių.

P. Virakas rašė, kad XX a. šeštajame–septintajame dešimtyje atvykstantys miestiečiai apie Seredžių gilesniuose Nemuno pakraščiuose vasarą blizgėmis gaudydavo lydekas ir ešerius. Geriausiai kibdavo prieš lietų ir saulei leidžiantis.

Rogutės. Kauniečiai salačius ir šapalus bandė gaudyti *rogutėmis*. Tai dvi viršuje dviem skersiniais sujungtos lentelės (15 pav.). Eidamas pakrante ir prieš srovę kelto principu vesdamas *rogutes*, žvejys traukydavo meškerykočio valą, kad prie trišakių kabliukų pritaisytos ryškiai dažytos žąsies ar anties plunksnelės judėtų ir žuvims atrodytų lyg žirgeliai. Nemuno žemupyje šiam žvejybos būdui plisti trukdė laivninkystė, nes žvejai ne visada spėdavo valą suvynioti.

Žvejyba statomosiomis gaudyklėmis

Bučiai. Apie 1947–1960 m. naudoti bučiai, kuriuose mediniai lankeliai būdavo aptraukti lininiu tinklu. Į jo akis lindo 2 pirštai. Kad nenuneštų srovė, Jurbarko r. bučiai prie akmenų buvo rišami žilvitinėmis virvėmis (*kardeliais*). Šakių r. pusėje bučiai buvo statomi pavasariais dažniau grioviuose, upeliuose, rečiau – Ne-

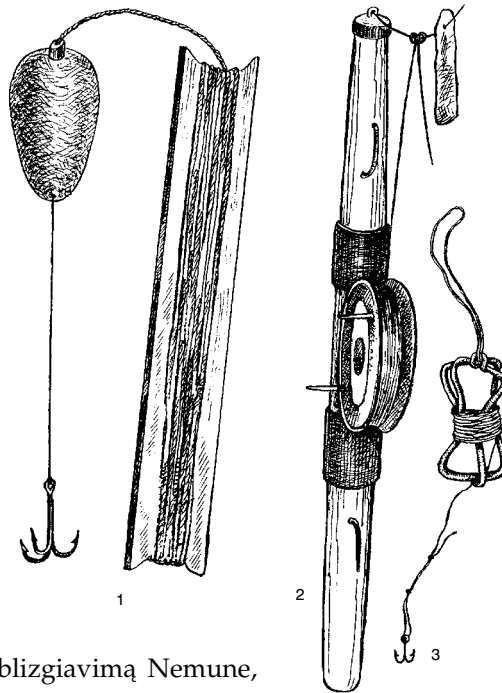

14 pav. Meškerės:

1 – lydekoms gaudyti.

Šakių r., Kidulių k.;

2 – žieminė.

Jurbarko r.,

Viešvilės k.;

3 – šakotinė.

Jurbarko r.,

Viešvilės k.

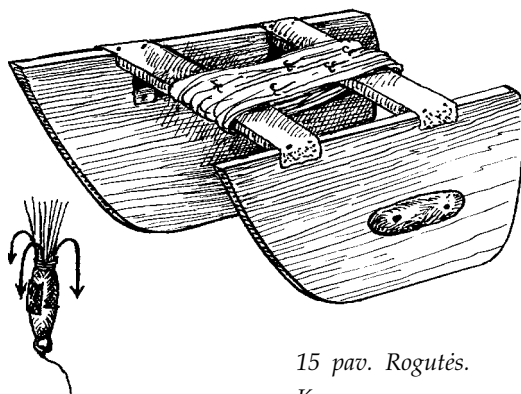

15 pav. Rogutės.

Kaunas

muno užutėkiuose. Beje, Antanas Blaževičius iš Vilkijos bučiais vadino tinklu aptrauktas gaudykles su dviem gerklėmis iš abiejų pusių, kurias mėgėjai po Antrojo pasaulinio karo statė Nemune tarp akmenų.

Jurbarko r. ties Kalnėnais po Antrojo pasaulinio karo pavasarį, kol vanduo pakilęs, aplinkinių kaimų gyventojai Nemuno kanale, iškastame aplink uostą, nakčiai statydavosi po 3–4 bučius. Jie buvo su vieliniais lankeliais, 1 ar 2 gerklėmis ir 2 sparnais; galas buvo vadinamas *kuliešiumi*. Kanale į bučius lindo ešeriai, karšiai, lydekos, raudės, kitokios žuvys. Pasitaikydavo, kad svetimus bučius bernai iškratydavo, tačiau jų pačių nevogdavo, palikdavo krante. Bučius pradėjo vogti kolūkiniais metais.

Venteriai. P. Virakas rašė, kad plukdydami sielius žemiau Tilžės, Rusnės link, serediškiai matydavo prūsų lietuvių tarp *špikdamių*, kur nesraunus vanduo, pastatytus venterius, o patys jų nestatė. Iš tiesų Jurbarko r. pusėje autorei nepavyko užtikti venterių statymo pėdsakų.

Šakių r. gyventojai pavasarį, kai žuvys ėjo į lankas neršti, kanaliukuose statė venterius su 4–5 lankais ir 2 *žiotimis*, atsuktomis į Nemuno pusę. Sparnai būdavo prismeigiami lazdomis. Grįžtant žuvims (ešeriams, karšiams, lydekoms, žiobriams), venterius apsukdavo. Jeigu kas statydavo venterį Nemune, tai vieną jo sparną pririšdavo prie krūmo ar kuolo krante, kitą sparną ir uodegą laikydavo inkarai.

Nuo 1960 m. žvejyba venteriais Nemune nunyko, tik prie Kauno HE užtvankos, kur neužšąla vanduo, gruodžio–vasario mėnesiais artelių žvejams venteriais būdavo leidžiama gaudyti nėges. 1970–1971 m. žiemą A. Galaunė su penkiais brigados draugais dviem venteriais sugavo 18 t nėgių. Kartu patekdavo karšių, starkių, vėgėlių. Venterių lankai būdavo daromi iš 15 mm storio vielos („*nes ten vanduo groja*“) ir išdėstomi kas 2,5 m. Pirmasis lankas būdavo 1,5 m skersmens, antrasis – 1 m, trečiasis – 0,7 m. Kaproninio tinklo akys 8–10 mm. Venterio galas ilgas – apie 1,5 m. Abu 3 m ilgio sparnai būdavo praskečiami iki 3 m ir prismeigiami kartimis. Venteriuose būdavo po dvi gerkles. Kauno HE darbuotojai tuo metu pasigaudavo nėgių samčiais (2 pav. 1).

Žvejyba graibštais

Padripkos. Seredžiuje, Veliuonoje bei Šakių r. pusėje būta mėgėjų pasižuvauti su tinkliukais, panašiais į žvejybos literatūroje dabar rekomenduojamus graibštelių mailiui gaudyti, tik didesniais: 1,5x1,5 m tinkliukas buvo pritvirtinamas prie 2,4x2,4 m ilgio sukryžiuotų karklo ar lazdyno puslankių (16 pav.). Jų bū-

davo pirkti krautuvėse. Visur jie buvo vadinami *padripkomis*, tik 16 pav. *Padripka*

Seredžiuje – *podrioka* (rus. *подрыть* – pasikasti (iš apačios), pasirausti). Ilgu, kryžmos centre pritvirtintu kotu tinklas nuo garlaivio sustojimo tiltelio ar sielio pirmagalio būdavo skandinamas į vandenį ir po kiek laiko sykiu su virš jo užplaukusiomis žuvimis iškeliamas. Žuvims privilioti prie tinkliuko būdavo rišamos į skurliuką įvyniotos pagruzdintos duonos plutelės.

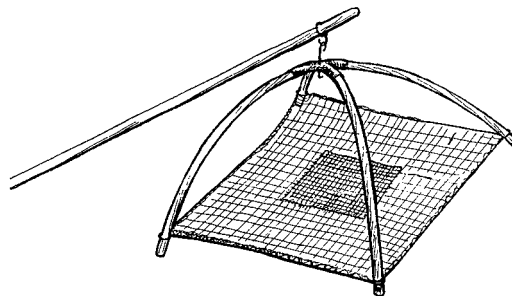

Žvejyba duriamaisiais įrankiais

Žeberklai. Sovietmečiu Nemuno žemupyje tradiciškai nuo gruodžio 20 iki sausio 5 d. buvo badomos vėgėlės, nes „reikėjo žuvies šventėms“. Bernai, žmonės iš tolimesnių kaimų traukdavo prie upės su žeberklais ir malkiniais kirviais eketėms kirsti. Vėgėlių nerštavietės ties Molyne, Viešvile, Karališkiais ir kt. būdavo nusėtos apie 1x0,5 m dydžio eketėmis.

Vėgėliniai žeberklai (*perštekės* – Jurbarko r.) buvo 50–70 cm pločio, su 16–20 ir daugiau 15–20 cm ilgio nagų, sukaltų kas 3–4 cm, su nedidelėmis *barzdikėmis* ir labai aštrūs (17 pav.). Už žuvį kalviai leisdavo žeberklus nusikalti patiems žuvautojams. Kad žeberklas pasiektų dugną, kotas turėjo būti apie 5–6 metrų. Kad nepatrauktų inspektorių dėmesio, „dūrikai“ darbuositi tamsoje, per šalčius – su pirštinėmis. Jei akiai smeigę į eketę pajusdavo, kad minkšta, vadinasi, pataikė į žuvis. Tada jas ištraukdavo ir koja nuspirzdavo. Žeberklas ne tik kad neišbaidydavo vėgėlių, atvirksčiai, pajutusios kraują, jos plaukdavo į tą vietą. Baigę darbą, žuvis kraudavo į maišus ir rogutėmis tempdavo į krantą.

Žmonės mena, kad iki Antrojo pasaulinio karo už Smalininkų vokiečiai vėgėles badyti leido. Ten ir kitur pavasarį apsemtose lankose naktį su šviesomis žeberklais buvo badomos lydekos. Po karo žeberklai visur buvo uždrausti, tačiau nelegaliai vėgėlių žvejybai gal būtų naudojami ir šiandien, jei maždaug prieš 10 metų nebūtų pasirodę ir jų išstūmę *kabliai*. Vis dėlto Jurbarko rajono ruože, jei nėra ledo, o neršia lašišos ir šlakiai, atsiranda mėgėjų badyti juos nuo kranto šieno šakėmis. Badoma ir praskėtomis valgomosiomis šakutėmis pavakariais, kai ant seklumų matyti neršiančių žuvų nugaros. Deja, net sugavus toki brakonierių beveik neįmanoma įrodyti jo kaltės, nes šakutės – ne žvejybos įrankis.

Kabliai. Apie 1975–1978 m. Nemuno ir Jūros žemupiuose vėgėlinius žeberklus brakonieriai ėmė keisti savos gamybos kabliais (18 pav. 1–5). Vėgėlės yra kalėdinė žuvis. Jas mėgėjai pradeda gaudyti prieš Kalėdas (nuo gruodžio 20 d.) ir baigia net po Trijų Karalių – sausio 10 d. Nemune tarp Jūros ir Dubysos žiočių: ties Viešvile, Baltupėnais, Sokaičiais ir kt. Traukia žmonės iš aplinkinių gyvenviečių, atvažiuoja iš Tauragės, Pagėgių, Jurbarko ir kt. Jei tuo metu Nemunas neužšalęs, žuvautojai po tris sėda į medines valtį, nuleidžia inkarą ir vienas *kabliuoja* pro valtį priekį, antras – ties viduriu, trečias – valtį gale. Vienoje vietoje būna iki trijų valčių. Jei Nemunas užšalęs, kabliuotojai nerštavietėse kerta eketes. Dieną bijo, todėl žuvauja naktį. „Tuomet jų kaip varnų ant ledo, net juoda“, – sakė Jurbarko rajono aplinkos apsaugos inspektoriai.

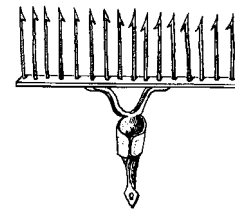

17 pav. Vėgėlinis žeberklas. Jurbarko r.

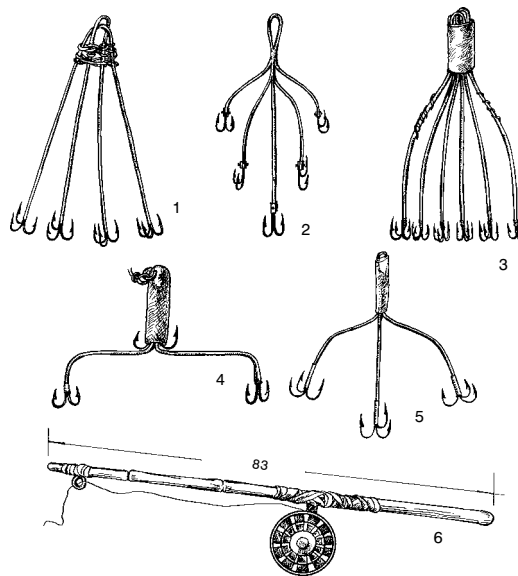

18 pav. Kabliai vėgėlėms gaudyti.

Jurbarko r.:

1–5 – Jurbarko r.;

6 – spiningas kapojimui.

Jurbarko r.

Kablų trumpu spiningu (18 pav. 6) ant virvutės ar storo valo leidžiamas į vandenį, kurio greitis 0,7–1 m/s, tad įrankį srovė neša 10–15 metrų. Traukiamas atgal kablys užkabina pakeliui pasitaikančias žuvis. Jurbarko aplinkos apsaugos inspektorai konfiskuoja dvišakius (plotis nuo 7,5 iki 20 cm, ilgis nuo 13,5 iki 35,5 cm), trišakius (plotis 13–30 cm, ilgis 21–46 cm), keturšakius (plotis 26–29 cm, ilgis 21–46 cm) kablius. Rečiau pasitaiko penkiašakių (plotis 22,5–30 cm, ilgis 47–56 cm) ir šešiašakių (plotis apie 20 cm, ilgis 24 cm) kablių.

Kapoklės. Apie 1990 m. Nemuno žemupyje ir Jūroje vėgėles, taip pat lašišas, lydekas, žiobrius ir karšius pradėta kapti žiogais. Ant valo užkabintas žiogas nuleidžiamas į eketę ir, žuvims atsidūrus virš kabliukų, kertama (kapojama) iš apačios. Prie Kauno HE stovinčiame vandenyje jais žuvaujama ištisu metus. Kaune žiogas vadinamas *hitleriu*. Pavadinimas, matyt, transformavosi pakeliui iš Šilutės r., kur žiogas vadinamas *hipleriu* (nuo vok. *Hippe* – dalgis (kaip mirties simbolis)).

Paprasčiausi žiogai – tai į švino gabalą įlydyti ar viela surišti keli kabliai (19 pav. 1, 2) iš sulenktų ir nusmailintų vinių ar vielų. Žiogų aukštis 6,5–15 cm.

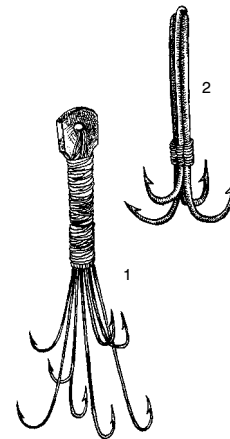

19 pav. Kapoklės vėgėlėms gaudyti: 1–2 – Jurbarko r.

Kiti žuvavimo būdai

Nuodai. XIX a. pabaigoje „Varpas“ aliarmavo, kad piktadariai Nemune žuvis gaudė su nuodais. Sugauna dvi tris, o perniek eina du trys šimtai⁵⁴. Žemupyje iki Smalininkų nuodų iš Vokietijos atveždavo sielininkai. Jie ir patys nevengė jais pasinaudoti.

Jurbarko aplinkos apsaugos inspektoriaus E. Lingaičio žodžiais, „masiškiausias žuvų nuodijimas Nemune prasidėjo apie 1968–1969 m., kai žemės ūkiui intensyvuoti imta melioruoti laukus ir dirvas tręšti cheminėmis trąšomis“⁵⁵. Daug žuvų Nemune išnuodijo į upę leisti miestų ir pramonės įmonių nutekamieji vandenys, naftos produktai, gyvulininkystės kompleksų teršalai, mineralinės ir organinės trąšos, amoniakinis vanduo ir nuodingieji chemikalai.

Šautuvai. Žuvų šaudymas medžiokline šautuvu užfiksuotas tik Jurbarko r., Kalnėnų k., kai 1949 m. Pranas Baltrušaitis nušovė 30 kg svėrusį šamą⁵⁶.

Sprogmėnys. P. Virakas rašė, kad ligi Pirmojo pasaulinio karo Nemune žuvų buvo daug, tačiau pokario metais daugybę jų išnaikino vokiečiai, sprogdindami granatas. Dalį pritręktų, išplaukusių į paviršių žuvų jie susirinkdavo, bet daug ir prapuldavo. Ir vėliau žmonės, turėję nuo karo likusių granatų, jomis naikino žuvis⁵⁷.

Panaši situacija buvo ir Antrojo pasaulinio karo metais. Sprogdinti žuvis mėgo svetimoje žemėje atsidūrę rusų kariškiai. Tuo netruko susidomėti panemunių gyventojai, taip pat ir vaikai, nes sprogmėnų, granatų netrūko. Šį barbarišką žuvavimo būdą po karo praktikavo išminuotojai pasienyje ties Sudargu. Bandyta mėtyti granatas į neršiančius žiobrius, deja, žiobriai neiškildavo.

Elektra. Apie 1980 m. Nemune pradėta žuvauti elektriniais žūklės aparatais.

⁵⁴Q. D. ir K. [Kudirka V.]. *Min. veik.*, p. 104.

⁵⁵IIES, b. 1569, l. 70.

⁵⁶IIES, b. 1649, l. 9.

⁵⁷IIES, b. 118, l. 36.

Jų būna pirkti Kauno, Šiaulių ir kitų miestų turguose. Dažniausiai srovė jiems tiekama iš automobilių akumuliatorių. Elektriniais žūklės aparatais Nemune (taip pat Šešuvyje, Dubysoje, Jūros upėje ir kt.) spalio–lapkričio mėnesiais gaudomos lašišos ir šlakiai. Brakonieriai dabar įsidrąsinę taip, kad žuvauja ir dieną. Vietiniai gyventojai mano, kad mušti žuvis elektra yra per žiauru, be to, jie galvoja ir apie tai, kad elektros laukas kenkia žuvų palikuonims. Brakonierius, žuvujančius elektriniais žūklės aparatais, kaimo žmonės vadina *elektriniais piemenimis, elektrikais*.

Plaukiojimo priemonės

Tarpukariu luotų būta, tiesa, negausiai, Jurbarko–Šakių ruože: su jais buvo plukdomi *lineliai*, statomi metiniai. Po Antrojo pasaulinio karo vietos gyventojai luotų jau nebeturėjo, tik per ledonešį retkarčiais pagaudavo srovės atneštų iš Nevėžio ir Šešupės.

Iki Antrojo pasaulinio karo pagal valtis buvo galima skaičiuoti Nemuno žvejus, nes visi turėjo bent po vieną valtį: Brūžės k. jų buvo 10, Greičių k. – 3–4, Palėkių k. – 24, Grinaičių k. – 13 ir pan. Žvejams valtis gamino Zamulaitis iš Zapyškio, Burba iš Greičių k., Ungulaitis iš Kriūkų ir kt. Pasidarydavo valčių ir patys žvejai: medieną jie pirkdavosi girininkijose, kartais pasisekdavo *pagauti* medį Nemune. Vilkijos žydai po 200 Lt pardavinėjo gatavas valtis (*čaiikas*).

Nemuno žemupiečiai tarpukario metais plaukiojo apie 5,5 m ilgio, 1,3 m pločio, apie 60 cm aukščio valtimis. Jų achterštevenio plotis 30 cm. Gaudydami srovėje stintas ir plukdydami tinklus, naudodavosi didelėmis – 6,5–7 m ilgio, 1,5–1,7 m pločio, iki 50 cm aukščio valtimis. Jos buvo daromos iš 7 lentų: 3 dugnui, po 2 bortams. Iš abiejų pusių riesta valtis gerai plaukė prieš srovę. Įdomu, kad šias valtis Jurbarko rajono ruože žvejai vadina, matyt, kazokų paliktu vardu – *čeguliejaus, čiguliejaus, čugaliejaus* ar *čiuhalėjos* valtimi. Šio iškraipyto pavadinimo šaknys neabejotinai yra slavų žemėse, nes Baltarusijoje vienas iš tarminių luoto pavadinimų buvo *šugaleja* (rus. *шугалея*⁵⁸).

Iki atsirandant varikliams XX a. šeštojo dešimtmečio viduryje valtys netoli kranto buvo varomos vienmenčiu 2,6–3,2 m ilgio (mentė 0,9–1,15 m ilgio) *irklu* (*štyru* – Kauno r. Pelenių k.), gilumoje – poriniais 2,1–2,7 m ilgio *vairais*. Senujų Nemuno valčių vairai buvo daromi iš balteglės, irklai – iš ažuolo arba uosio. Irklų galus kalviai apkaustydavo geležimi (20 pav. 1, 1a),

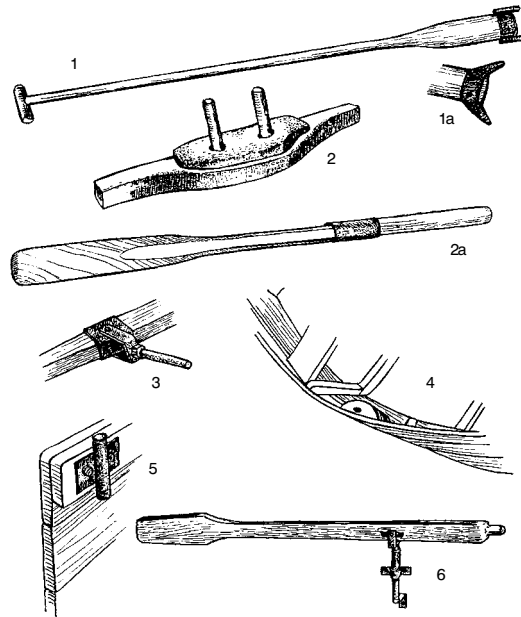

20 pav. Irklai: 1 – stumiamasis. Kauno r., Pelenių k. 1a – apkausto forma. Jurbarko r., Molynės k.; 2 – trinkelė su pirštais įdedamajam irklui (2a – įdedamasis irklas). Veliuona; 3 – irklo metalinis pirštas. Kelmės r.; 4 – medinė trinkelė vidinėje valtys pusėje. Trakų r.; 5 – metalinis vamzdelis irklui įstatyti. Zarasų r.; 6 – irklas vamzdelinėje apkaboje. Rokiškio r.

⁵⁸Буракоўская Н. І. Сплаўны промысел, Промыслы і рамесствы Беларусі, Мінск, 1984, с. 106.

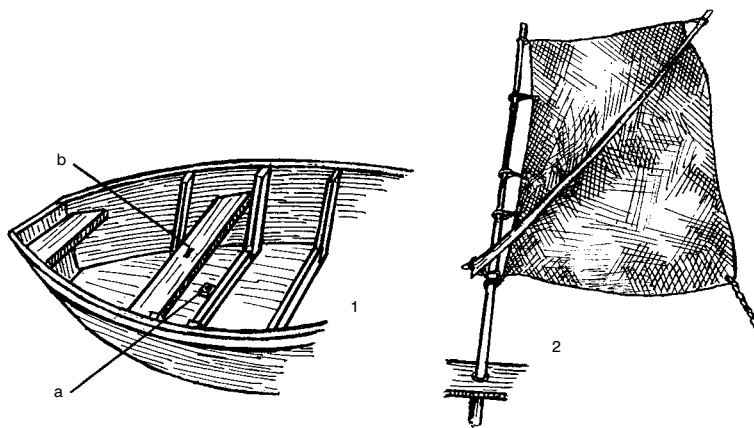

21 pav. Burinė valtis.
Jurbarko r., Veliuona;
1a – trinkelė burės
stiebui; 1b – skylė
stiebui sėdynėje;
2 – burė

kad galėtų stumtis dugnu (*ternuoti* – Jurbarko r.) ir pavasarį stumdyti ledus. Kartais žvejai turėdavo po du irklus, nes upės pakrantėje nėra srovės, todėl būdavo patogiau stumtis negu vairuoti. Iš Paštuvos į Kauną žvejai nusistumdavo per 2,5 val.

Vairai buvo svarbus valtės elementas, nes *ant rankų* Jurbarko rajono žvejams tekdavo plaukti žemiau Tilžės. Vytautas Bastys bylojo: „Būdavo, nuvairuoji valtį pasroviui 100 km, grįžti atgal vairuodamas prieš srovę. Pirštai sukumpę, delnai mazoliuoti, o didžiausios mintys būdavo, kaip saldžiai išsimiegoti“. Pasroviui iš Vilkijos iki Tilžės 120 km žvejai nuplaukdavo per pusantros paros. Prieš srovę parplaukti 50 km iš Tilžės iki Smalininkų reikdavo 12–14 valandų: vienas žmogus vairuodavo, antras stumdavo irklus. Prastu oru 170 km nuo Rusnės iki Brūžės kaimo žvejams yra tekę stumtis savaitę. Iš Rusnės iki Molynės k. vairuojant 120 km prieš srovę, K. Šimkevičiaus liudijimu, ant sėdmenų atsirasdavo šašai. Jei pavykdavo prisikabinti prie baržos, žvejai šiuos atstumus įveikdavo greičiau. Už paslaugą upeiviams jie atsidėkodavo žuvimis ar pora butelių degtinės. Naktį žvejai praleisdavo pakrūmėje ar priguldavo valtyje.

Poriniams valčių vairams prie kiekvieno borto (viršuje arba vidinėje pusėje) būdavo pritvirtinamos kietmedžio trinkelės. Jose buvo išgręžiama po dvi skylutes ir įkišami kietmedžio kuoliukai (*gumbriai* – Šakių r., *pirštai, ragai* – Jurbarko r.). Kuoliukas žvejai apvyniodavo tinklo skiaute, kad negirgždėtų į tarpą įdėtas vairas (20 pav. 2, 2a). „Negali paleisti vairų, bet ir nenulauši, – sakė žvejai, – tačiau paleidai užsirūkyti, ir vairas brūkšt nukrito“. Traukdami tinklus žvejai vairs sudėdavo į valtį ir išimdavo *pirštus*. Žvejybinių valčių irklai turėjo prasikeisti vienas pro kitą.

Pokario metais, kai buvo kuriami žuvininkystės kolūkiai, Jurbarko rajono žvejai pastebėjo, kad Kauno rajono žvejų valtyse vairai įtaisyti tvirčiau: prie vairų tvirtinamos geležinės šakutės su vienu pirštu (20 pav. 3). Metalines vairų apkabas žvejai užsakydavo kalvėse. Šiems vairams valtės borto viduje ar išorinėje pusėje buvo tvirtinamos trinkelės su viena skylė. Trinkelės žvejai keisdavo kas dveji metai (jei irkludavo aktyviai, o jei ne – rečiau) (20 pav. 4). Metalinės dilės pasirodė XX a. šeštajame dešimtmetyje ir naudojamos iki šiol. Jos labai įvairios, tačiau visuomet žiūrima, kad naudojantis irklais nebūtų pažeisti bortai. Dilės pritaikomos borto išorėje (20 pav. 5), rečiau – viršuje ar viduje. Pastaraisiais metais dilėms naudojami metaliniai vamzdeliai (20 pav. 6). Metalinės dilės sutepamos variklių tepalu. Sutrešus valtimis bei irklams, jų apkaustai dažnai nuimami ir naudojami pakartotinai.

Nemuno žvejai, plaukdami iš Rusnės Jurbarko link, pučiant palankiam vakarų vėjui, iškeldavo stačiakampes burės (*žėglis* – Jurbarko r.) (21 pav. 1). Vairininko suolelyje būdavo skylė, o dugne – trinkelė su įduba burės stiebui (21 pav. 2). Metant ar plukdant tinklą, burė visuomet būdavo nuleista. Burėmis senieji žvejai pasinaudoja ir dabar.



Žvejų gyvenimas palengvėjo, kai apie 1955–1960 m. atsirado pakabinami varikliai „Moskva“, o septintajame dešimtmetyje – stacionarūs varikliai. Žvejai variklius pirkdavo Karaliaučiaus srityje, parдавę į šoną žuvų. Tepalais ir benzinu juos aprūpindavo rusų kariškiai. Kad automobilis sustotų, užteko pakelėje pakelti ant karklo pamautą žuvį. 2–3 kg žiobrių buvo mainomi į kanistrą (20 litrų) benzino.

Bučius. B. Buračo nuotr. 1930 m.

Iš Lietuvos centrinio valstybės archyvo fondų

Žuvų laikymas, transportavimas ir realizavimas. Žvejojant traukiamaisiais ir plukdomaisiais tinklais, žuvis buvo leidžiamos į *bučius*, nupintus iš karklų, arba *barkas* – trikampes, apie 2,5–3 m ilgio dėžes su dangčiais ir skylėmis šonuose. Pakrantėje jas pririšdavo prie *dambų* ar specialiai *apdratuotų* akmenų, įkal-tų į dugną kuolų arba inkariukų. Barkas turėjo kiekviena žvejų valtis ir esant reikalui tampėsi jas su savimi. Priklausomai nuo dydžio į barkas tilpo nuo 100 iki 500 kg žuvų. Panašia didele trikampe dėže (*baidare*) surinkinėjo žuvis žydas tarp Jurbarko ir Smalininkų. Dėžės žuvis buvo naudojamos iki sunyko artelės, nors 1994 m. ties Veliuona autorei pavyko pamatyti nedidelę naudojamą barką (22 pav.).

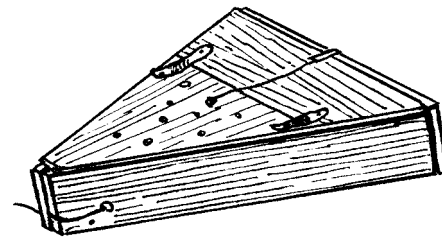

22 pav. Barka žuvisms laikyti. Jurbarko r., Veliuona

Artelių žvejai žuvis laikydavo lentinėse dėžėse (apie 4 m ilgio, 2 m pločio ir 1–1,5 m aukščio) su skylėmis šonuose. Kolūkiniais metais visos dėžės su žuvis buvo rakinamos. Nunyko jos pasibaigus Nemune verslinei žūklei, XX a. septintajame dešimtmetyje.

Sukūrus žuvininkystės ūkį, žuvisms suleisti pradėta naudoti tinklinius maišus (*sietkas*). 3–4 cnt talpos maišuose buvo laikomos vėgėlės ir 2–3 kartus per savaitę mašinomis išvežamos. Bėda ta, kad vandenyje laikomus maišus kartais pragauždavo ūdros. Sovietiniais metais didesni kiekiai žuvų buvo sandėliuojami Smalininkų ledainėje.

Žuvisms transportuoti buvo naudojami krepšiai su dangčiais, į dugną įklojus dilgėlių. Iki 20 kg talpos krepšiuose žvejai garlaiviu siuntė žuvis Kauno žydam, krepšiuose nešė jas pirkėjams ar į netolimus turgus, krepšiais pernešinėjo laimikį iš valčių į barkas. Tačiau žuvis nuo upės parsinešti dažniau buvo naudojami maišai.

Stasys Oržekauskas iš Paštuvos k. pasakojo, kad prieš Antrąją pasaulinį karą žmonės (t. y. katalikai) žuvis valgė mažai, nebent patys pasigaudavo. Žvejų šeimos taip pat valgė vien prastesnes žuvis, nes geresnes parduodavo.

Vidutiniams ūkininkams žuvis pirkti buvo per brangu. Jie pirko miestelių inteligentai maistui paįvairinti ir turtingesni ūkininkai šeimos švenčių ir Kūčių stalui. Tuomet „žmonės iš kalno, nė karto nesėdėję valtyje“, kreipdavosi į pažįstamus žvejus, kurie užsakymą įvykdydavo su kaupu. Kartais žvejai žuvimis pavaišindavo toliau gyvenusius giminaičius, dažniausiai per pasninkus, nors visi būdavo apsirūpinę ir silkėmis.

Pagrindiniai nuolatiniai Nemuno žuvų vartotojai buvo žydai, gyvenę Kaune ir aplinkiniuose miesteliuose, suvažiuodavę gydytis bei ilsėtis į Kulautuvos sanatorijas, apsistodavę gražiose vietose pas vietinius gyventojus. Visi žvejai gerai žinojo, kad „žydai be žuvis – ne žydai“, nes pagal judėjų mitybos įstatymą žuvis yra *košerinis* (švarus, tinkamas naudojimui) maisto produktas. Tačiau žydai pirko žuvis tik su žvynais ir tik gyvas. Vien vargingesni žydai už pusę kainos pirkdavo vandenyje kritusias žuvis, nors žiūrėjo, kad jų bent pažiaunės būtų raudonos. Žydai mėgo lynus, manydami, kad jie minta augaliniu maistu, vertino lašišas, ūsorius, karšius, ešerius, žiobrius ir aukšles. Nemėgo kuojų ir lydekų (esą jos atsiduoda dumbliu), nepirko vėgelių, sakydami: „*Varlė šlykšti, išimk*“, nes vėgėlės neturi žvynų. Prieš Antrąją pasaulinį karą blogėjant ekonominei padėčiai, vargingesni žydai pradėjo vėgėles pirkti, prieš tai sugalvoję kompromisą: esą vėgėlės vandenyje būna su žvynais, o imamos iš vandens juos nusimeta⁵⁹. Vėgėlė buvo mėgstamiausia vokiečių žuvis, tačiau jie nepripažino žiobrių. Žiobrius ypač mėgo rusai. Šį faktą sovietiniais metais tinkamai įvertino Ragainės atkarpoje žvejoję žvejai.

Laimikį iki Antrojo pasaulinio karo realizuodavo patys žvejai ir perpirkliai žydai. Pastariesiems bei vietiniams gyventojams žuvis žvejai parduodavo prie upės. Kartais žvejai ar jų šeimynykščiai 5–6 km spinduliu žuvis parduoti nešdavo krepšiuose, toliau – veždavo arkliais. Į Jurbarką, kur turtingi žydai už 1 kilogramą lašišų mokėdavo 6 Lt, žuvis gabenoti kitos Nemuno pusės žmonės. Beje, parduoti žuvis be tarpininkų Jurbarko buvo sunku, nes rabinas liepdavo žydams nepirkti žuvų iš žvejų lietuvių, kad galėtų užsidirbti perpirkliai žydai⁶⁰.

Nors žvejai patys gerai žinojo laimikio realizavimo rinką, tačiau prasidėjus kurios nors žuvų rūšies neršto migracijai, reikėjo dirbti labai intensyviai, tad nelikdavo nei laiko, nei jėgų žuvis pardavinėti. Daugybė Skirsnemunės, Jurbarko, Raseinių ir kitų miestų miestelių žydu laukdavo žvejų prie Nemuno, kiti patys valtimis plaukė per žvejus. Abromkė iš Jurbarko su motorine valtimi, svarstyklėmis ir *baidare* kas 3 paros leisdavosi viena Nemuno puse iki Smalininkų, kita puse grįždavo, pakeliui supirkinėdamas žuvis. Tolesni perpirkliai žuvis gabenosi vežimais statinėse su vandeniu į nuosavas ar tautiečių krautuves, be to, aprūpindavo klientus namuose. Jei žuvis būdavo sugauta mažai, vietoje ji buvo brangesnė, jei daug, žydai derėjosi ir mokėjo pigiau. Beje, perpirkliai buvo ne tokie reiklūs žuvų kokybei, nes, pasak žvejų, siūlydami savo tautiečiams jau negyvą žuvis, mokėjo plekštelti jai per pilvą taip, kad sukrutėtų pelekiukai ir žuvis atrodytų lyg gyva.

⁵⁹IIES, b. 1649, l. 20. Pasakojo Klemensas Jasaitis, Šakių r., Kiduliai.

⁶⁰IIES, b. 1649, l. 20.

Povilas ir Jonas Sasnauskai, Jokimo sūnūs, iš Brūžės k. sumanė konkuruoti su žydais. Broliai pastatė didelį laivą, jo gale pritaisė nusipirkę anglišką variklį, laivo viduryje padarė barką žuvims suleisti, o priekyje – vietą miegoti, ir ėmėsi prekeiviškos veiklos. Jie supirkdavo žuvis iš žvejų tarp Jurbarko ir Kauno ir realizuodavo Kaune prie krantinės. Per savaitę Sasnauskai padarydavo vieną reisą. Tuomet žmonės girdėjo sunerimusius žydus kalbant, esą „*gojai mus užkariaus*“⁶¹. Sasnauskai dar dirbo vokiečių okupacijos metais, bet traukdami kareiviai laivą susprogdino.

Kaunas buvo pagrindinis Nemuno žuvų realizavimo centras. Prie pilies netoli Nemuno buvo žuvų turgus (*žuvinė rinka*). Jame iki Antrojo pasaulinio karo žiemą ir vasarą būdavo daugybė visokiausių upių ir ežerų žuvų. „*Žuvis mes tiek nesugaudvom, kiek reikėjo Kaunui*“, – minėjo žvejai. Kauno žydai per agentus sudarydavo su žvejais žodines žuvų tiekimo sutartis, pažadėję mokėti už kiekvieną kilogramą 5–10 centų brangiau. Sudaręs tokią sutartį, žvejys užsitikrindavo realizavimo rinką. Žuvų persiuntimo tvarka buvo paprasta ir patikima. Po naktinės žūklės, sudėję žuvis į 15–20 kg talpos krepšius ir pririšę lentelę su užrašu (vienoje pusėje, pvz., „*Ickei Romui*“, kitoje pusėje: „*Iš Veliuonos – Jarošaitis*“, žvejai irdavosi į artimiausią prieplauką, kur apie 5–6 val. ryto sustodavo į Kauną plaukiantis garlaivis. Atskirai paduodavo kasininkui laiškeli, kuriame nurodydavo svarstyklėmis (*bezmėnu*) pasvertų žuvų rūšį ir svorį. Vakare garlaiviu grįždavo tuščias krepšys, kasininkas įteikdavo žvejui adresuotą voką su laiškeliu, kuriame būdavo parašyta: „*Siunčiu ... Lt*“, ir perduodavo pinigus. Transportavimo išlaidas padengdavo pirkliai.

Baigiantis žvejybos sezonui, vėl atplaukdavo garlaiviais ar atvažiuodavo motociklais agentai arba patys šeimininkai, atsiveždavo kas keptą žašį, kas spirito ar statinaitę alaus ir surengdavo žvejams vaišes, kad užsitikrintų jų palankumą kitam sezonui.

Žuvų kainos nebuvo pastovios. Brangesnės žuvys buvo tik prasidėjus ir baigiantis žvejybos sezonui. Kaina taip pat priklausė nuo paklausos ir pasiūlos bei šviežumo. Pvz., lašišų kilogramas būdavo parduodamas už 5–7 Lt, lydekų – 3–4 Lt, žiobrių, ūsorių – 2–3 Lt, starkingų – 1,5–2 Lt, karšių, vėgelių – 1–2 Lt, kuojų – 0,5–0,8 Lt (plg. javų centneris kainavo 8–9 Lt, šviežių lašinių kilogramas – 1 Lt, parūkytų – 2 Lt, sviesto – 1 Lt). Nemuno žuvis, kaip riebesnės ir švarios, buvo vertinamos iki 30 centų brangiau negu ežerų žuvis, kurios buvo liesesnės ir atsiduodavo dumbliu. Žuvų paklausa padidėdavo penktadieniais prieš žydų šabą⁶², taip pat pavasarį prieš žydų Paską ir prieš jų *Kūčkes* rugsėjo mėn. bei katalikų Kalėdas. Tuomet jos būdavo brangiausios.

Senųjų žvejų atmintyje gyvi žuvų mainymo į produktus atvejai yra natūrinio ūkio palikimas. Kazimiero Šimkevičiaus iš Molynės k. tėvas tarpukario metais žuvis mainė į linus, reikalingus tinklams megzti, į grūdus bei kitus produktus: už 2–3 kg žuvų gaudavo 1 kilogramą lašinių, už 1 kilogramą paprastų žuvų (karšių, kuojų, plakiukų) – 10 kiaušinių, už 1 kg lašišų – 1 centnerį (50 kg) rugių ar miežių. Vokiečiai už 3 vėgėles duodavo kilogramą cukraus.

⁶¹IIES, b. 1856, l. 8. *Gojais* (hb. *goi*) žydai paniekinamai vadino krikščionis. Tai reiškė tamsus, prastas žmogus, *Lietuvių kalbos žodynas*, Vilnius, 1956, t. 1, p. 479.

⁶²Šabo (ramybės) dieną žydai švenčia kiekvieną šeštadienį. Šabas prasideda penktadienio vakare, likus 18 minučių iki saulės nusileidimo ir baigiasi šeštadienį vakare, danguje pasirodžius trims pirmosioms žvaigždėms, arba maždaug po 40 minučių saulei nusileidus. Vienas iš būtinų šabo elementų yra 14 kartų valgomas gardus košerinis maitas.

Žiobrinės

Daug dėmesio sulaukė Nemuno žvejų šventė – žiobrinės. 1935 m. Šiaulių laikraštis „Mūsų kraštas“, o 1940 m. – „Mūsų girios“⁶³ rašė, kad Jurbarko ir Sudarge panemuniečiai švenčia žiobrinės balandžio 30 d. vakare. 1960 m. apie žiobrinės trumpai rašė J. Rimantas⁶⁴. 1991 m. Šakių rajono laikraštis „Draugas“ šia tema paskelbė Gedimino Černevičiaus ir Vlados Daunienės straipsnį „Žiobrinės – panemunės žvejų šventė“⁶⁵ ir Benjamino Bagdzevičiaus straipsnį „Šis tas apie žiobrinės ir žiobrius“⁶⁶.

J. P. Kedys teigė, kad žiobrinės būdavo švenčiamos 2 kartus: nuo ledų išėjimo iki gegužės 1 d. žuvis buvo kepamos *šeimyniškai*. Nuo liepos 1 d. prasidėdavo viešos žiobrinės ir visos Jurbarko apylinkių pramogos praeidavo su žiobrio ženklų⁶⁷. Įsimintinos žvejams buvo 1936 m. Kalnėnuosė vykusios žiobrinės, kuriose dalyvavo Lietuvos Respublikos prezidentas Antanas Smetona, paprastai apsidodavęs Molyinės k. pas profesorių Izidorių Tamošaitį. Kalnėnuose valdžiai žiobrius kepavo pamaldi moteriškė Onutė Mikutaičiukė, vadinta *žiobrių karaliene*. Kai Onutė mirė (apie 1955 m., sulaukusi gal 80 m.), šias pareigas perėmė Jonas Šimkus ir Petras Petraitis. Buvo kuriami atskiri laužai garbiems svečiams ir jų svitoms, karininkams ir jų damoms bei žvejams. Per vakarą Onutė svečiams patiekdavo apie 100–150 keptų žiobrių, tačiau buvo apstu ir kitokių patiekalų: mėsų, dešrų, gėrimų. Žvejai vaišinosi vien žiobriais. Valgius sudėdavo ant staltiesių, patiestų ant žolės. Pašlaitėse susirinkę aplinkinių kaimų žmonės pirkosi iš žvejų žiobrių ir patys juos kepėsi. Jie atsinešdavo duonos, alaus, degtinės.

Kepimui ant iešmo žiobriai būdavo išdarinėjami (*išskapinami*), nuskutami, Nemune nuplaunami ir, įpjovus gerklikę bei truputį prie uodegėlės, ištraukiamos žarnos. Būtinai išpjaunamos pažiaunės, kad nesijaustų karstelėjimo, tačiau ikrai paliekami. Tada per žiotis palei kaulą kišamas plokščiai nudrožtas 40–50 cm ilgio karklinis iešmas. Negalima buvo pradurti uodegos, kad žuvis nesusmuktų. Paskui skersai kas 1–1,5 cm įpjaudavo žuvies šonus, peiliu įterpdavo druskos ir dar įpildavo vidun. Žiobriams kepti būdavo sukuriamas pailgas iki 3 m laužas, daugiausia iš karklų. Jam sudegus, toliau nuo žarijų nuožulniai susmeigiami į žemę smiliai nudrožti iešmai. Pasukinėjant iešmą pirštinėta ranka, žuvims būdavo leidžiama apdžiūti, ir iešmas perkeliamas arčiau laužo. Iešmus smeigdavo pavėjinėje pusėje, kad žuvis negautų dūmų ir nepajuoduotų. Keptus žiobrius iki karo pirkto garlaivių bufetai, tačiau jų kepimas daugiau buvo šventė ir pramoga žvejams.

Iš kur į Jurbarko kraštą atėjo žiobrinė mada? Vieni žvejai mano, kad iš aukštupio apie 1914 m. (taigi nuo Kau-no pusės). Pvz., P. Virakas rašo, kad žiobrių kepimo prie Nemuno niekur kitur nebuvo, tik tai Seredžiuje ir dar Jurbarko, prie Mituvos⁶⁸. Tuo tarpu kiti teigia, kad žiobrinės atėjo iš žemupio, nuo Kuršių marių, kur žvejai, iki nebuvo druskos ir keptuvių, juos kepė ant iešmų tiesiog išplovę

⁶³Have. Žiobrinė, *Mūsų kraštas*, Šiauliai, 1935, geg. 19, nr. 20(72); Kedys J. P. Žiobrinė paprotys Jurbarko apylinkėse, *Mūsų girios*, 1940, nr. 6–7, p. 391–392.

⁶⁴Rimantas J. Kai žuvo mano draugas, *Pergalė*, 1960, nr. 1, p. 132.

⁶⁵Černevičius G., Daunienė V. Žiobrinės – panemunės žvejų šventė, *Draugas*, Šakiai, 1991, bal. 17, nr. 30(6203), p. 3–4.

⁶⁶Bagdzevičius B. Šis tas apie žiobrinės ir žiobrius, *Draugas*, Šakiai, 1991, liep. 24, nr. 67(6240), p. 3–4.

⁶⁷Kedys J. P. *Min. veik.*, p. 391.

⁶⁸IIES, b. 118, l. 32.



Žiobrinės prie Nemuno. 1965 m. Iš V. Basčio asmeninio albumo

sūriame vandenyje. Iš tiesų XVII a. Erhardas Vagneris rašė, kad Mažosios Lietuvos lietuviai skanumynu laiko pamovus ant karklo vytelės prieš ugnį iškeptą silkę. Kepdami apačioje padėdavo duonos, kad į ją susigertų nuo karščio varvantys riebalai⁶⁹.

Pokario metais žiobrinės buvo organizuojamos ir kairiojoje, ir dešiniojoje Nemuno pusėje, taip pat už Smalininkų: „Kur buvo artelė, ten buvo žiobrinės“, – sakė Jurgis Jakaitis iš Grinaičių k. Šventė prasidėdavo nuo pietų ir tęsdavosi iki vidurnakčio su muzika, šokiais ir dainomis (P. Virakas rašė, kad seniau linksmybės tęsdavosi 2–3 naktis). Ji būdavo pajvairinama sportinėmis varžybomis: vyrai traukė virvę ir taip imitavo žuvies pilno tinklo traukimą, varžėsi, kas greičiau nuirkluos valtį į numatytą vietą, kas daugiau sumeškerios žuvų ir pan. Žvejų žmonos demonstravo, kuri skaniau išrūkys žiobrius, kuri gražiau patieks žuvis ant stalo ir pan. Baigiantis šventei jauniausi žvejai ištraukdavo tinklą žuvų ir jas išdalindavo šventės dalyviams, kad parneštų namiškiams lauktuvių⁷⁰. Žiobrinės nunyko XX a. septintajame dešimtmetyje, kai Nemune buvo uždrausta gaudyti žiobrius. Paskutines žiobrinės organizavo žuvininkystės ūkio direktorius Tumas 1960–1963 m. per Žvejų dieną ties Arlaviškių k.

Esmingiausios permainos Nemuno žvejų gyvenime įvyko XX a. šeštajame dešimtmetyje. Tačiau vos žvejai pradėjo lengviau, žmoniškiau gyventi, „visagaliai valdžios vyrai pastatė užtvanką, sukišo iš abiejų Nemuno pusių gelžbetoninius vamzdžius ir pamaitino tyrą Nemuno vandenį dvokiančiu kvapu, nuo kurio žuovys išduso. Valdžia laišą ir žiobrį tuoj įrašė į Raudonąją knygą, nustatė kitų žuvų sugavimo limitus, o „gamtos puoselėtojai“ ir brakonieriai ėmė stropiai senti Nemuno žuvų likučius. Tikri Nemuno žvejai tuomet atsiduso iš pat širdies gelmių, nes pajuto, kad jų niekam nereikia, ir išsi-

⁶⁹Vyšniauskaitė A. *Lietuviai IX–XIX a. vidurio istoriniuose šaltiniuose*, Vilnius, 1994, p. 73.

⁷⁰VUB, f. 81, b. 857, l. 22.

sklaidėme lyg „žydo bitės“, netekdami darbo ir duonos“, – apie sovietmečio vertybines nuostatas ir realijas samprotavo V. Bastys⁷¹. „Besikeičiančios Lietuvoje valdžios nuvargino Nemuną, nugyveno žvejus“, – taip valdžios vykdytą ūkinę politiką su žvejų gyvenimu susiejo P. Povilaitis⁷².

Akivaizdu, kad Nemuno ichtiofaunos pokyčius lėmė ne žvejų veikla, bet kitos ūkinės veiklos formos, kraštovaizdžio reorganizacija, jo evoliucija ir pan. Ne dėl žvejų kaltės Nemune sumažėjo žvejų „duonos kasdieninės“ (stintų, žiobrių, vėgėlių, ūsorių, šamų, karšių, gruzlių ir kt.), o „pyrago“ (lašių) beveik nebeliko. Mūsų laikų aktyvūs žuvautojai mano, kad protingai eksploatuojant Nemuno žuvų ūkį, padėtis gali pagerėti. Pvz., per dešimtį Lietuvos Nepriklausomybės metų paviršinių žuvų, kurios dėl Nemuno užterštumo naftos ir cheminiais teršalais buvo beveik išnykusios, pamažu daugėja, atsigauna ir dugno žuvys. Kad ir kaip ten būtų, „žuvis nebylė, ir ji nesi-skundžia“⁷³, tik žmonės patys blogina padėtį ir patys skundžiasi.

Iliustracijos

- 1 pav. Žvejyba traukiamuoju tinklu: 1 – tinklas stabdomas *pastojikės diržu*: a – vaizdas iš priekio, b – vaizdas iš šono. Jurbarko r., Viešvilė. *IIES*. 1858/37. Pagal pasakojimą rekonstravo I. Kasinskaitė 1995 m.; 2 – *artuolis*. Šilutės r., Girininkų k. *IIES*. 1858/36. Piešė I. Kazlauskas 1995 m.; 3 – *brankas*. Šilutės r., Girininkų k. *IIES*. 1858/38. Piešė I. Kazlauskas 1995 m.; 4 – tinklo užmetimo schema, 5 – traukimas *plėškėmis* (a, b – *guzikėlis* tinklui pagauti, vaizdas iš abiejų pusių). Jurbarko r., Viešvilė. *IIES*. 1858/37. Pagal pasakojimą rekonstravo I. Kasinskaitė 1995 m.; 6 – juosta tinklui traukti. Nidos istorijos muziejus. *IIES*. 678/47
- 2 pav. Samčiai: 1 – stintoms gaudyti. Jurbarko r., Viešvilės k. *IIES*. 1858/42. Piešė I. Kasinskaitė 1995 m.; 2 – žuvims iš traukiamojo tinklo semti. Šilutės r., Paleičių k. *IIES*. 1546/130. Piešė V. Gustas 1992 m.
- 3 pav. Dvibrėdės: 1 – be maišo (a – viršus, b – apačia). Šakių r., Kidulių k. *IIES*. 1655/91. Piešė D. Usačiovaitė 1993 m.; 2 – su maišu (a – viršutinė pavara). Jurbarkas. *IIES*. 960/77. Piešta 1981 m.
- 4 pav. Plūdurai: 1 – Kauno r., Brūžės k. *IIES*. 1858/33. Piešė I. Kazlauskas 1995 m.; 2 – Kauno r., Vilkija. *IIES*. 1858/35. Piešė I. Kazlauskas 1995 m.; 3 – tinklaičio plukdymo schema
- 5 pav. Tinklų statymo prie *špikdamių* schemas: 1, 2. Pagal pasakojimus rekonstravo R. Butvilienė 1995 m.
- 6 pav. *Barškalas* žuvims baidyti. Tauragės r. *IIES*. 1546/184. Piešė V. Gustas 1992 m.
- 7 pav. Megztuvės: 1 – Šakių r., Kidulių k. *IIES*. 1655/107. Piešė D. Usačiovaitė 1993 m.; 2–4 – Jurbarko r., Molynės k. *IIES*. 1546/95. Piešė V. Gustas 1992 m.
- 8 pav. Lentelės tinklo akims rišti: 1 – Varėnos r., Jonionių k. *IIES*. 1655/94. Piešė A. Bareikytė 1994 m.; 2 – Kaunas. *IIES*. 1655/109. Piešė D. Usačiovaitė 1993 m.; 3 – Kauno r., Vilkija. *IIES*. 1858/31. Piešė I. Kasinskaitė 1995 m.
- 9 pav. Plūdės: 1 – beržo tošies. Varėnos r., Jonionių k. *IIES*. 1655/224. Piešė A. Bareikytė 1993 m.; Putplasčio plūdės. Jurbarko r., Veliuona. *IIES*. 1703/43. Piešė A. Bareikytė 1994 m.: 2 – plukdomajam tinklaičiui; 3 – traukiamajam tinklui; 4 – plūdė, perpjauta ir pritaikyta plukdomajam tinklaičiui; 5 – lentinė traukiamojo tinklo plūdė. Jurbarko r., Veliuona. *IIES*. 1703/48. Piešė I. Kazlauskas 1995 m.
- 10 pav. Prietaisai plūdėms daryti: 1 – plūdei iš putplasčio išpjauti. Jurbarko r., Viešvilės k. *IIES*. 1858/21. Piešė I. Kazlauskas 1995 m.;

⁷¹*IIES*, b. 54, l. 1209.

⁷²*IIES*, b. 54, l. 1217.

⁷³*IIES*, b. 118, l. 62.

Viešvilės k. *IIES*. 1858/20. Piešė I. Kasinskaitė 1995 m.; 3 – ranka sukamas prietaisas. Šakių r., Kidulių k. *IIES*. 1955/106. Piešė D. Usačiovaitė 1993 m.; 4 – elektra sukamas prietaisas. Jurbarko r., Molynės k. *IIES*. 1546/87. Piešė V. Gustas 1992 m.

11 pav. Svoreliai. Kauno r., Vilkija. *IIES*. 1546/96. Piešė V. Gustas: 1 – švininis; 2 – metalinis vamzdelis; 3, 7 – cementiniai; 4 – akmeninis; 5, 6, 8 – cementiniai traukiamajam tinklui

12 pav. Priemonės švininiams svoreliams lieti: 1, 2 – indelis švinui lydyti ir šaukštas jam pilti. Šakių r., Kidulių k. *IIES*. 1655/105. Piešė D. Usačiovaitė 1993 m.; 3 – *replės*. Kauno r., Vilkija. *IIES*. 1858/23. Piešė I. Kasinskaitė 1995 m.; 4 – *mašinka* (a – pjūvis, b – svorelis). Jurbarko r., Molyneš k. *IIES*. 1546/88. Piešė V. Gustas 1992 m.; 5 – *mašinka* (a – abi rankenos ištrauktos). Šakių r., Kidulių k. *IIES*. 1655/104. Piešė D. Usačiovaitė 1993 m.

13 pav. Spiningas: 1 (a – šėrykla, b – skambutis, c – švinas, d – suktukas). Jurbarko r. *IIES*. 1546/107. Piešė V. Gustas 1992 m.; 2 – šėrykla. Šakių r. *IIES*. 1655/151. Piešė D. Usačiovaitė 1993 m.

14 pav. Meškerės: 1 – lydekoms gaudyti. Šakių r., Kidulių k. *IIES*. 1655/197. Piešė D. Usačiovaitė 1993 m.; 2 – žieminė. Jurbarko r., Viešvilės k. *IIES*. 1858/45. Piešė I. Kazlauskas 1995 m.; 3 – *šakotinė*. Jurbarko r., Viešvilės k. *IIES*. 1858/46. Piešė I. Kasinskaitė 1995 m.

15 pav. *Rogutės*. Kaunas. *IIES*. 1704/108. Piešė I. Kazlauskas 1996 m.

16 pav. *Padriška*. Prienai. *IIES*. 960/85. Piešta 1981 m.

17 pav. Vėgėlinis žeberklas. Jurbarko r. *IIES*. 960/72. Piešta 1981 m.

18 pav. Kabliai vėgėlėms gaudyti. Jurbarko r.: 1, 2 – *IIES*. 960/83, 84. Piešta 1981 m.; 3–5 – *IIES*. 1546/62, 72, 80. Piešė V. Gustas 1992 m.; 6 – spiningas kapojimui. Jurbarko r. *IIES*. 1546/64. Piešė V. Gustas 1992 m.

19 pav. Kapoklės vėgėlėms gaudyti: 1–2 – Jurbarko r. *IIES*. 1546/70, 73. Piešė V. Gustas 1992 m.

20 pav. Irklai: 1 – stumiamasis. Kauno r., Pelenių k. *IIES*. 2032/25. Piešė I. Kazlauskas 1996 m. (a – apkausto forma. Jurbarko r., Molyneš k. *IIES*. 1546/26. Piešė V. Gustas 1992 m.); 2 – trinkelė su *pirštais* įdedamajam irklui (a – įdedamasis irklas). Jurbarko r., Veliuona. *IIES*. 1703/11. Piešė A. Bareikytė 1994 m.; 3 – irklo metalinis *pirštas*. Kelmės r. *IIES*. 1546/2. Piešė V. Gustas 1992 m.; 4 – medinė trinkelė vidinėje valtės pusėje. Trakų r. *IIES*. 761/1; 5 – metalinis vamzdelis irklui įstatyti. Zarasų r. *IIES*. 1704/43. Piešė L. Gardžiulytė 1994 m.; 6 – irklas vamzdelinėje apkaboje. Rokiškio r. *IIES*. 1704/39. Piešė L. Gardžiulytė 1994 m.

21 pav. Burinė valtis. Jurbarko r., Veliuona. *IIES*. 1703/5, 10. Piešė A. Bareikytė 1994 m.; 1a – trinkelė burės stiebui; 2b – skylė stiebui sėdynėje, 2 – burė.

22 pav. *Barka* žuvims laikyti. Jurbarko r., Veliuona. *IIES*. 1703/66. Piešė A. Bareikytė 1994 m.

Straipsnis „Vermės“ leidykloje gautas 2000 04 21, spaudai parengtas 2003 06 27.

Straipsnis spausdintas „Lietuvos valsčių“ monografijoje „Seredžius“, Vilnius, *Versmė*, 2003, p. 757–801 (vyriausioji redaktorė sudarytoja Vida Girininkienė).

Straipsnis interneto svetainėje www.llt.lt skelbiamas nuo 2007 08 21.